



MANUAL DE INSTALACIÓN

INTERRUPTOR DE TRANSFERENCIA AUTOMÁTICA PARA CASA COMPLETA CLASIFICACIÓN DE ENTRADA DE SERVICIO

Todos los modelos flex Controller®



ACTIVE SU GARANTÍA

registrando su producto:
championpowerequipment.com



 **1-877-338-0999**

o visite championpowerequipment.com

GUARDE ESTAS INSTRUCCIONES. Este manual contiene precauciones de seguridad importantes que deben ser leídas y entendidos antes de operar el producto. El fallar en hacerlo puede resultar en lesiones graves. Este manual debe permanecer con el producto.

Las especificaciones, descripciones e ilustraciones en este manual son tan precisos tal como se conocía en el tiempo de la publicación, pero son sujetos a cambios sin previo aviso.

TABLA DE CONTENIDO	
Introducción	3
Definiciones de Seguridad	3
Instrucciones de Seguridad Importantes	4
Instrucciones para el interruptor de transferencia automática Champion con módulo flex Controller®	4
Antes de la instalación	4
Etiquetas de seguridad	5
Símbolos de seguridad	7
Controles y Características	8
Interruptor de transferencia automática Champion con módulo flex Controller® - Modelo 201020 (100A)	8
Interruptor de transferencia automática Champion con módulo flex Controller® - Modelos 201039 (200 A) / 201355 (150 A)	9
Etiquetas de seguridad y placa de datos	10
Operación del Interruptor Manual	11
Desembalaje	12
Ubicación y montaje	12
Anillos pasacables	12
Cableado de instalación para el enchufe de ATS	12
Instalación	13
Cableado del ATS	13
Cableado del cargador de la batería	14
Bloque de fusibles para detección de utilidad	15
Relés de control de bajo voltaje	15
Ajustes en el flex Controller®	15
LEDs	16
Botones	17
Instalación de 400A	17
LEDs ATS primarios	20
LEDs ATS secundarios	20
Método de configuración WIFI	21
Estado ATS y HSB con WIFI	23
Conexión de los sistemas de gestión de carga	23
Modo de conexión (modo de aprendizaje del sistema)	23
Confirmación del modo de conexión	28
Sistema de enseñanza de cargas	29
Comprobación del sistema completo	29
Especificaciones	31
Especificaciones técnicas	31
Resistencia a cortocircuitos y valores nominales de cierre ...	31
Cable - capacidad del terminal - torque	32
201020 Diagrama de cableado del ATS	33
201039 Diagrama de cableado del ATS	34
201355 Diagrama de cableado del ATS	35
Garantía	36

PARA EL DESGLOSE DE PARTES

Buscar por número de modelo en
championpowerequipment.com

INTRODUCCIÓN

Felicitaciones por la compra de un producto de Champion Power Equipment (CPE). CPE diseña, desarrolla y apoya todos nuestros productos con las especificaciones y normas estrictas. Con conocimiento adecuado del producto, uso seguro y un mantenimiento regular, este producto debe llevar años de servicio.

Se ha hecho todo lo posible por garantizar la exactitud e integridad de la información en este manual en el tiempo de su publicación, y nos reservamos el derecho de cambiar, alterar y/o mejorar el producto y este documento en cualquier momento sin previo aviso.

CPE valora altamente cómo nuestros productos son diseñados, fabricados, operados y mantenidos, al igual que proveer seguridad al operador y a los que estén alrededor del generador. Por lo tanto, es **IMPORTANTE** leer este manual y otros materiales del producto a fondo y ser plenamente conscientes y conocedores del montaje, operación, peligros y mantenimiento del producto antes de su uso. Familiarícese totalmente a sí mismo, y asegúrese de que otros que planean operar el producto se familiaricen sobre el funcionamiento del producto, con los procedimientos de seguridad y funcionamiento correcto antes de cada uso. Por favor siempre use el sentido común y siempre esté atento a la precaución cuando utilice el producto para asegurar que no ocurra un accidente, daños materiales o lesiones. Queremos que siga utilizando y que esté satisfecho con su producto CPE en los años venideros.

Cuando contacte a CPE sobre partes y/o servicio, necesitará proveer los números completos de modelo y serie de su producto. Escriba la información que se encuentra en la etiqueta de información de su producto a la tabla en la parte de abajo.

EQUIPO DE APOYO TÉCNICO DE CPE
1-877-338-0999
NÚMERO DE MODELO
201020, 201355, 201039
NÚMERO DE SERIE
FECHA DE COMPRA
LUGAR DE COMPRA

DEFINICIONES DE SEGURIDAD

El propósito de los símbolos de seguridad es para atraer su atención a los peligros posibles. Los símbolos, y sus explicaciones, merecen su comprensión y atención cuidadosa. Las advertencias de seguridad no por sí mismos eliminan cualquier peligro. Las instrucciones o advertencias que dan no son sustitutos para medidas apropiadas de prevención de accidentes.

PELIGRO

PELIGRO indica una situación peligrosa que, de no evitarse, resultará en la muerte o lesión grave.

ADVERTENCIA

ADVERTENCIA indica una situación peligrosa que, de no evitarse, puede resultar en la muerte o lesión grave.

PRECAUCIÓN

PRECAUCIÓN indica una situación peligrosa que, de no evitarse, puede resultar en lesiones moderadas o mínimas.

AVISO

AVISO indica información considerada importante, pero no relacionada a un peligro (ej. mensajes relacionados a daños de propiedad).

INSTRUCCIONES DE SEGURIDAD IMPORTANTES

⚠ ADVERTENCIA

Cáncer y Daño Reproductivo – www.P65Warnings.ca.gov

Instrucciones para el interruptor de transferencia automática Champion con módulo fleX Controller®

EL INTERRUPTOR DE TRANSFERENCIA AUTOMÁTICA CHAMPION CON MÓDULO fleX Controller® NO ES PARA “HÁGALO USTED MISMO” INSTALACIÓN. Debe instalarlo por un electricista calificado que esté completamente familiarizado con todos los códigos eléctricos y de construcción aplicables.

Este manual ha sido preparado para familiarizar al distribuidor/ instalador con el diseño, la aplicación, la instalación y el mantenimiento del equipo.

Lea el manual cuidadosamente y cumpla con todas las instrucciones.

Este manual o una copia del mismo deben permanecer con el interruptor. Se ha hecho todo lo posible para asegurar que el contenido de este manual sea preciso y actual.

El fabricante se reserva el derecho de cambiar, modificar o mejorar esta documentación y el producto en cualquier momento sin previo aviso y sin ningún tipo de obligación ni responsabilidad.

El fabricante no puede prever todas las circunstancias posibles que puedan suponer un peligro.

Por lo tanto, las advertencias de este manual, las etiquetas y las calcomanías colocadas en la unidad no son exhaustivas. Si se utiliza un procedimiento, método de trabajo o técnica operativa, el fabricante no recomienda específicamente seguir todos los códigos para garantizar la seguridad del personal.

Muchos accidentes se producen por no seguir reglas, códigos y precauciones simples y fundamentales. Antes de instalar, operar o realizar el mantenimiento de este equipo, lea atentamente las REGLAS DE SEGURIDAD.

Las publicaciones que cubren el uso seguro de ATS y la instalación son las siguientes NFPA 70, NFPA 70E, UL 1008 y UL 67. Es importante consultar la última versión de cualquier norma/código para asegurar una información correcta y actualizada. Todas las instalaciones deben cumplir con los códigos municipales, estatales y nacionales locales.

Antes de la instalación

⚠ ADVERTENCIA

De acuerdo con la publicación OSHA 3120; “bloqueo/ etiquetado” se refiere a las prácticas y procedimientos específicos para salvaguardar a las personas de la energización o puesta en marcha inesperada de maquinaria y equipo, o la liberación de energía peligrosa durante las actividades de instalación, servicio o mantenimiento.

⚠ PELIGRO

Asegúrese de que la energía de la compañía de servicios públicos esté apagada y de que todas las fuentes de reserva estén bloqueadas antes de iniciar este procedimiento. Si no lo hace, se podrían producir lesiones graves o la muerte. Tenga presente que los generadores de arranque automático se pondrán en marcha cuando se pierda la energía de la red eléctrica, a menos que se bloqueen en la posición de APAGADO.

Compruebe que el fleX Controller® esté en la posición APAGADO. Se recomienda sacar el fusible del módulo de control situado en el panel frontal y pasar el disyuntor a la posición APAGADO.

Este generador tiene interruptores de encendido y apagado que, cuando se colocan en la posición de apagado, desactivan el generador de energía de reserva para uso doméstico (HSB) (si está funcionando) y desactivan el fleX Controller® para evitar futuros arranques. Estos interruptores deben utilizarse en los casos en que el HSB deba permanecer apagado independientemente de la presencia de energía eléctrica de la red pública. Cuando alguno de los interruptores está en la posición de apagado, la HSB no funcionará ni se encenderá por ningún motivo.



⚠ PRECAUCIÓN

Consulte los códigos eléctricos municipales, estatales y nacionales para conocer los métodos de cableado obligatorios.

Etiquetas de seguridad

Estas etiquetas le advierten sobre riesgos potenciales que pueden causar lesiones serias. Lea con cuidado.

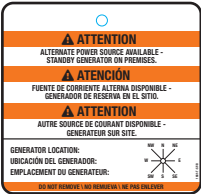
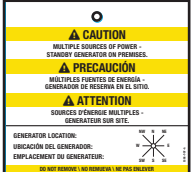
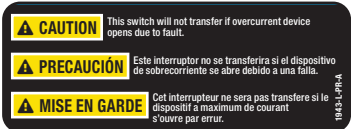

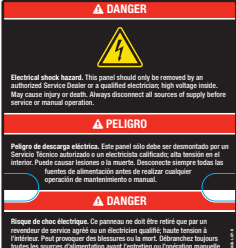
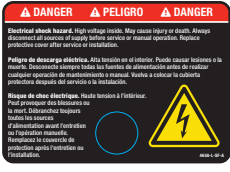
Si la etiqueta se despegga o se hace difícil para leer, contacte al Equipo de Apoyo Técnico para el posible reemplazo.

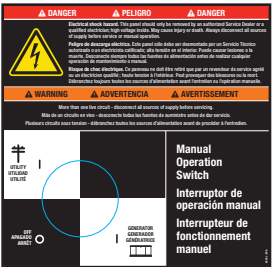
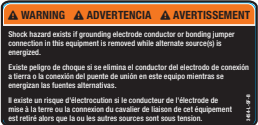
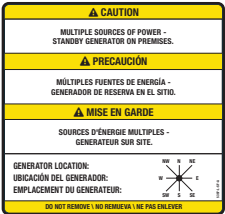
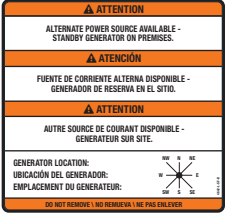
	ETIQUETA COLGANTE/ETIQUETA	DESCRIPCIÓN	NÚMERO DE PIEZA
1		Fuente de corriente alterna.	1681-T-SF (2 por unidad) Suelto en la bolsa del manual de instalación.
2		Múltiples fuentes de energía	5398-T-SF (1 por unidad) Suelto en la bolsa del manual de instalación.
3		Precaución. Dispositivo de sobrecorriente.	1943-L-PR
4		Peligro. Riesgo de electrocución.	4640-L-SF
5		Peligro. Riesgo de electrocución.	4636-L-OP
6		Peligro. Riesgo de electrocución.	4656-L-SF

	ETIQUETA COLGANTE/ETIQUETA	DESCRIPCIÓN	NÚMERO DE PIEZA
7		<p>Peligro. Riesgo de electrocución.</p>	<p>4635-L-PR</p>
8		<p>Peligro en conexión a tierra con el ATS.</p>	<p>3454-L-SF (1 por unidad) Suelto en la bolsa del manual de instalación.</p>
9		<p>Múltiples fuentes de energía</p>	<p>5397-L-SF (2 por unidad) Suelto en la bolsa del manual de instalación.</p>
10		<p>Fuente de corriente alterna.</p>	<p>4642-L-SF (2 por unidad) Suelto en la bolsa del manual de instalación.</p>

Símbolos de seguridad

Algunos de los siguientes símbolos pueden utilizarse en este producto. Estúdielos y aprenda su significado. La correcta interpretación de estos símbolos le permitirá utilizar el producto con mayor seguridad.

SÍMBOLO	SIGNIFICADO
	Lea el manual del operador. Para reducir el riesgo de lesiones, el usuario debe leer y comprender el manual del operador antes de usar este producto.
	Conexión a tierra. Consulte con el electricista local para determinar los requisitos de conexión a tierra antes de la operación.
	Choque eléctrico. Las conexiones inadecuadas pueden crear peligro de electrocución.

CONTROLES Y CARACTERÍSTICAS

Lea este manual de instalación antes de instalar el interruptor de transferencia. Familiarícese con la ubicación y la función de los controles y las características. Guarde este manual para consultarlo en el futuro.

Interruptor de transferencia automática Champion con módulo fleX Controller®- Modelo 201020 (100A)

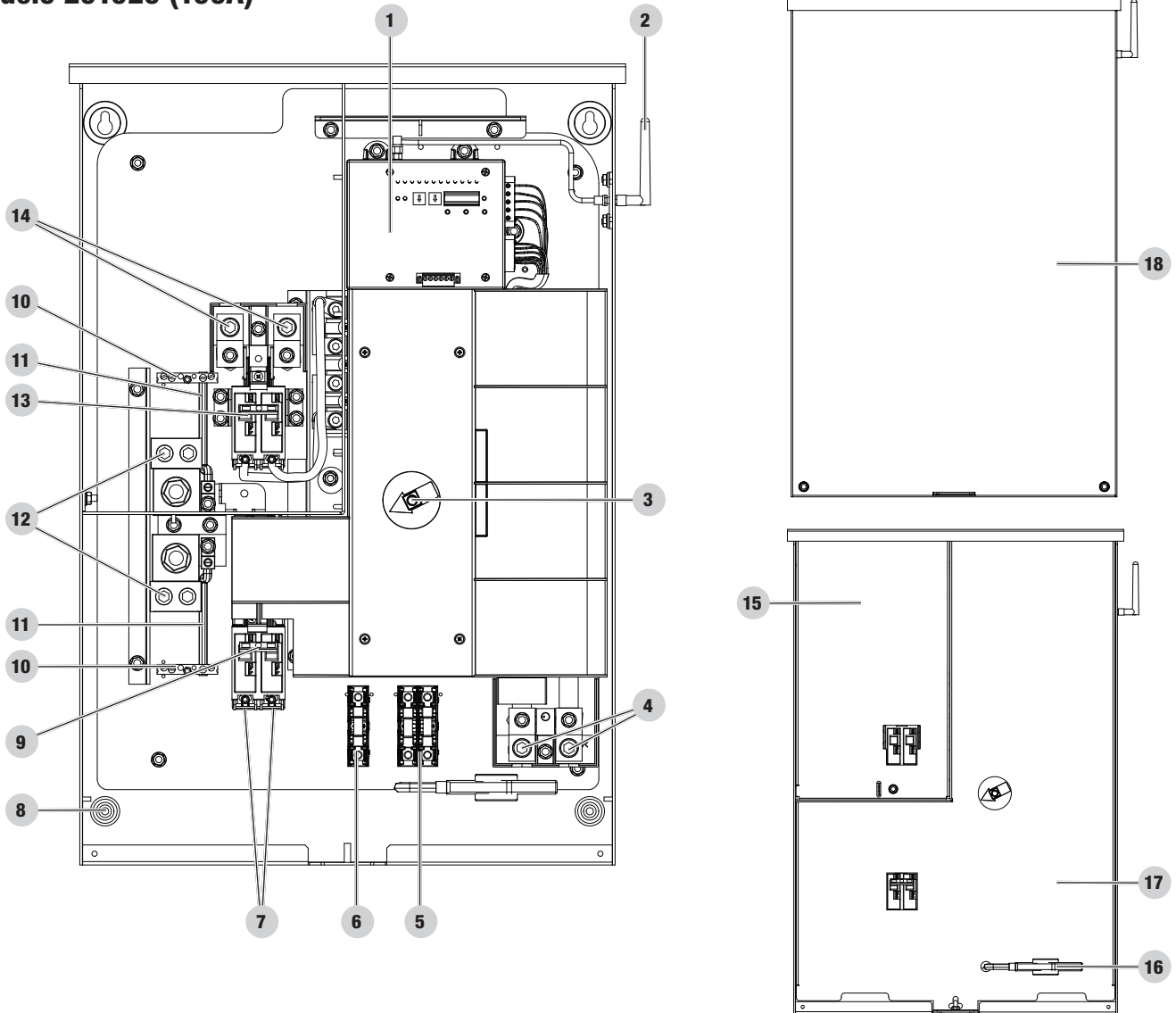

1. fleX Controller®
2. Antena
3. Interruptor de operación manual
4. Terminales de carga L1 y L2 (L1/L2): bajo la cubierta de plástico
5. Bloque de fusibles de detección de dos cables
6. Bloque de fusibles del cargador de batería
7. Terminales L1 y L2 de alimentación del generador (G-L1/ G-L2)
8. Orificios de montaje: 1 en cada esquina (4 en total)
9. Disyuntor del generador: 100 A
10. Barra de conexión a tierra
11. Cable de conexión a tierra
12. Barra neutra
13. Disyuntor/desconexión de la red pública
14. Terminales de alimentación L1 y L2 (U-L1/U-L2): bajo la cubierta de plástico
15. Frente muerto: bloqueo de la red pública
16. Manillar del interruptor de operación manual
17. Frente muerto
18. Cubierta delantera

Interruptor de transferencia automática Champion con módulo flex Controller®- Modelos 201039 (200 A) / 201355 (150 A)

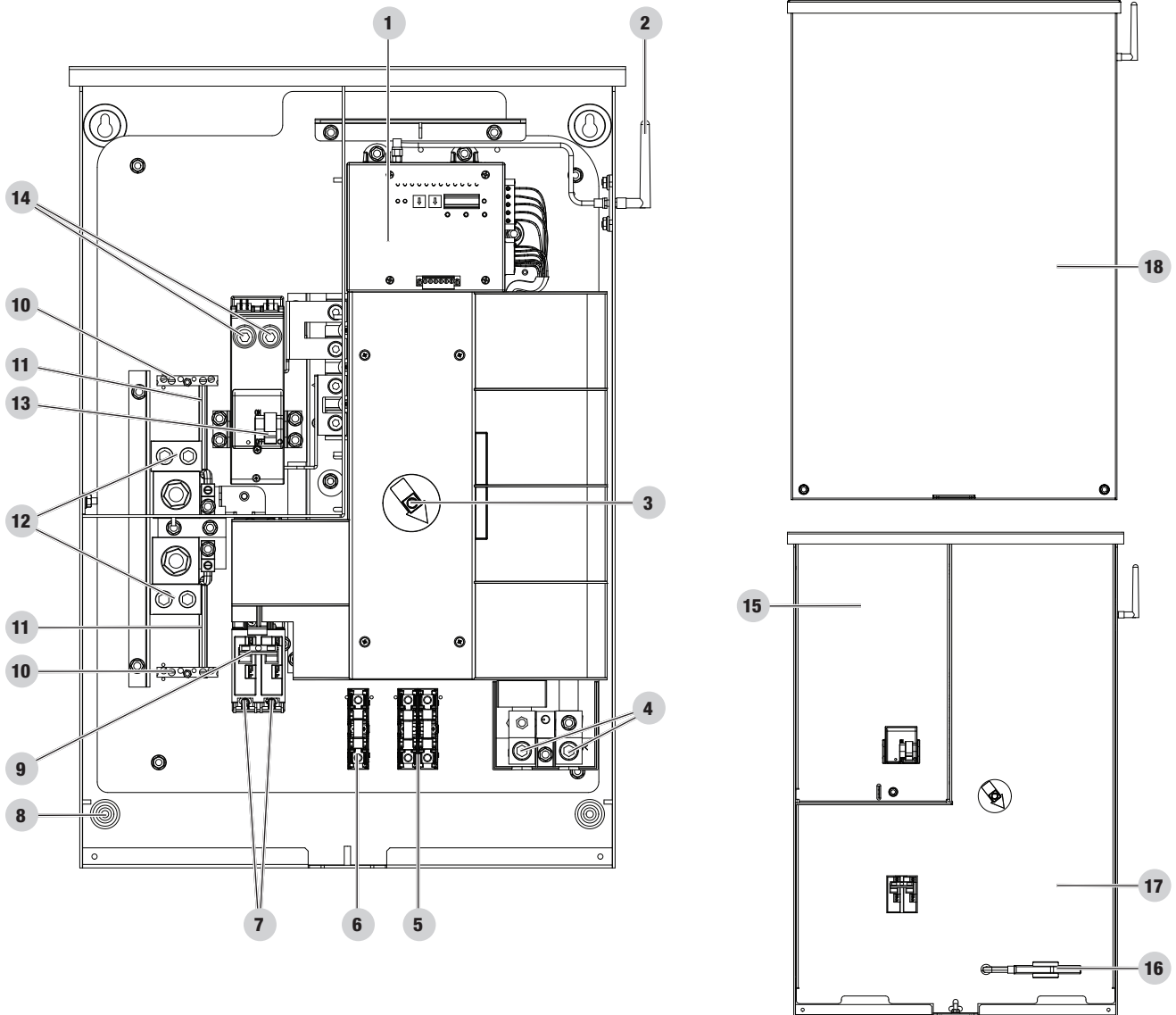

- | | |
|--|---|
| 1. flex Controller® | 10. Barra de conexión a tierra |
| 2. Antena | 11. Cable de conexión a tierra |
| 3. Interruptor de operación manual | 12. Barra neutra |
| 4. Terminales de carga L1 y L2 (L1/L2): bajo la cubierta de plástico | 13. Disyuntor/desconexión de la red pública |
| 5. Bloque de fusibles de detección de dos cables | 14. Terminales de alimentación L1 y L2 (U-L1/U-L2) |
| 6. Bloque de fusibles del cargador de batería | 15. Frente muerto: bloqueo de la red pública |
| 7. Terminales L1 y L2 de alimentación del generador (G-L1/ G-L2) | 16. Manillar y almacenamiento del interruptor de operación manual |
| 8. Orificios de montaje: 1 en cada esquina (4 en total) | 17. Frente muerto |
| 9. Disyuntor del generador: 201039 (100 A)/201355 (100 A) | 18. Cubierta delantera |

Etiquetas de seguridad y placa de datos

Estas etiquetas le advierten sobre riesgos potenciales que pueden causar lesiones serias. Lea con cuidado.

Si la etiqueta se despega o se hace difícil para leer, contacte al Equipo de Apoyo Técnico para el posible reemplazo.

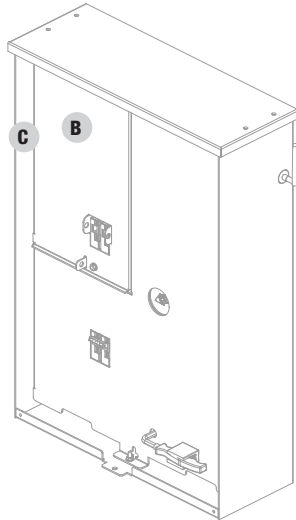

Parte trasera

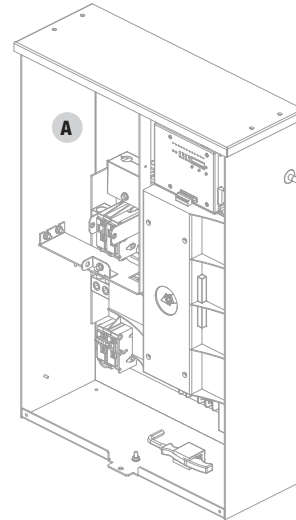

Interior

	ETIQUETA	DESCRIPCIÓN
A		FCC
B		SSID y contraseña de WiFi
C		201039 Placo de datos
		201355 Placo de datos
		201020 Placo de datos

Operación del Interruptor Manual

El interruptor de transferencia automática (ATS) del fleX tiene la capacidad de conmutar manualmente el generador y la red pública según sea necesario. El ATS tiene una posición de almacenamiento (16) para el manillar del interruptor de operación manual que permite la transferencia entre el generador, el apagado y la red pública. En caso de que necesite usar la transferencia manual, ajuste el interruptor de transferencia manualmente quitando el manillar del interruptor de operación manual (16) e insertándolo en el centro enchavetado del interruptor para girar.

1. Quite el manillar del interruptor de operación manual e insérte la manija en el camino de la llave del interruptor central.
2. Muévelo a la posición de generador, apagado o utilidad.

Generador - mueva el interruptor hacia abajo, hasta que se escuche un clic, y muévelo completamente para que la flecha roja apunte completamente a la zona del generador.

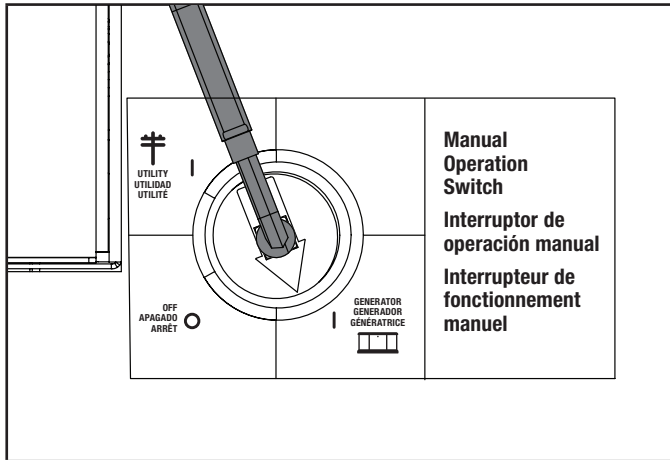

Apagado - mueva el interruptor hasta la posición de apagado, hasta que se escuche un clic, y muévelo hasta que la flecha roja apunte completamente a la zona de APAGADO.

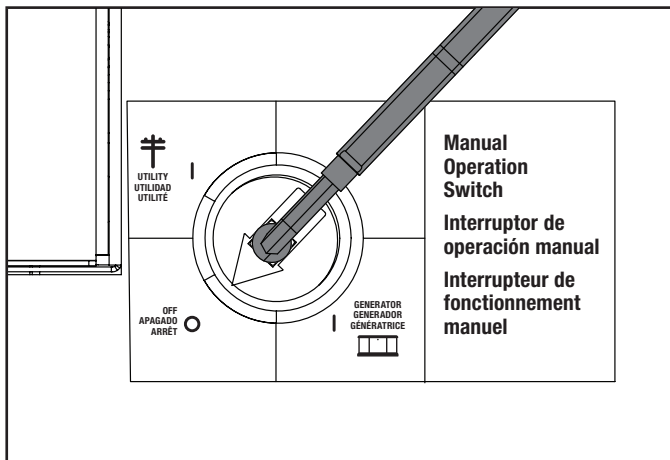

Utilidad - mueva el interruptor hacia arriba; una vez que se escuche el clic, muévelo hasta el final para que la flecha apunte completamente a la zona de utilidad.

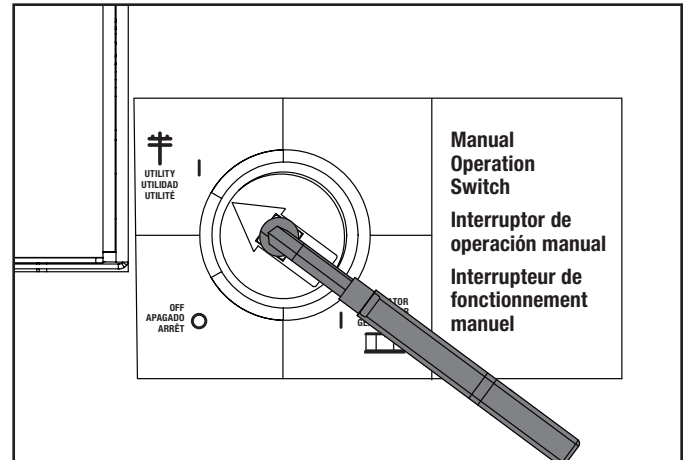

DESEMBALAJE

1. Tenga cuidado al desembalar para evitar dañar los componentes del interruptor de transferencia.
2. Deje que el ATS se aclimate a la temperatura ambiente durante un mínimo de 24 horas antes de desembalarlo para evitar la condensación en el aparato eléctrico.
3. Utilice una aspiradora en seco o en húmedo o un paño seco para eliminar la suciedad y el material de embalaje que pueda haberse acumulado en el interruptor de transferencia o en cualquiera de sus componentes durante el almacenamiento.
4. No utilice aire comprimido para limpiar el interruptor, ya que la limpieza con aire comprimido puede provocar que se depositen residuos en los componentes y que se dañe el interruptor según las especificaciones del fabricante de ATS.
5. Conserve el manual del ATS con o cerca del ATS para futuras referencias.

HERRAMIENTAS NECESARIAS	NO SE INCLUYEN
Llave hexagonal de 5/16 in.	Herraje de montaje
	Cable de voltaje de línea
Destornillador plano de 1/4 in.	Conducto
	Accesorios

Ubicación y montaje

Instale el ATS lo más cerca posible del enchufe del medidor de la red pública. Los cables irán entre el ATS y el panel de distribución principal. Se requiere una instalación y un conducto adecuados según el código. Instale el ATS verticalmente en una estructura de soporte rígida. Para evitar que el ATS o la caja del gabinete se distorsionen, nivele todos los puntos de montaje; utilice arandelas detrás de los orificios de montaje (fuera del gabinete, entre el gabinete y la estructura de soporte), véase la siguiente imagen. Los sujetadores recomendados son tornillos deslizantes de 1/4" (0.635 mm). Siempre cumpla con el código local.

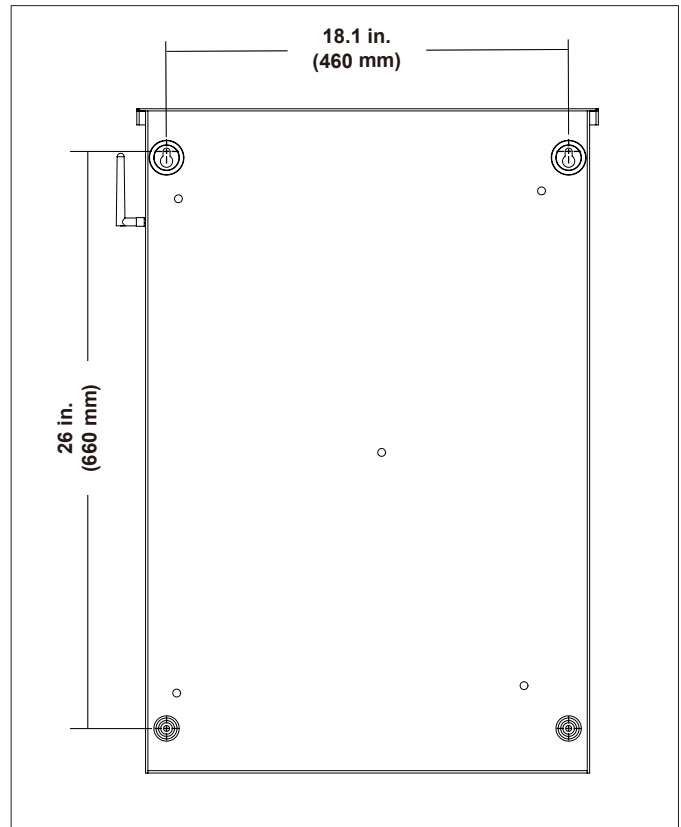

Anillos pasacables

Los anillos pasacables pueden usarse en cualquier abertura de gabinete para instalaciones NEMA 1. Los anillos pasacables solo pueden usarse en las aberturas inferiores del gabinete para instalaciones NEMA 3R, cuando se instalan en el exterior.

Cableado de instalación para el enchufe de ATS

⚠ ADVERTENCIA

El fabricante recomienda que un electricista con licencia o una persona con conocimientos completos de electricidad realicen estos procedimientos.

Asegúrese siempre de que la energía del panel principal esté apagada y de que todas las fuentes de reserva estén bloqueadas antes de retirar la cubierta o de quitar cualquier cableado del panel de distribución eléctrica principal.

Tenga presente que los generadores de arranque automático se pondrán en marcha cuando se pierda la energía de la red eléctrica, a menos que se bloqueen en la posición de "APAGADO".

Si no lo hace, se podrían producir lesiones graves o la muerte.

⚠ PRECAUCIÓN

Consulte los códigos eléctricos municipales, estatales y nacionales para conocer los métodos de cableado obligatorios.

El tamaño de los conductores debe ser adecuado para manejar la corriente máxima a la que serán sometidos. La instalación debe cumplir plenamente con todos los códigos, normas y reglamentos aplicables. Los conductores deben tener el soporte adecuado, ser de materiales de aislamiento aprobados, estar protegidos por un conducto aprobado y tener el calibre de cable correcto de acuerdo con todos los códigos aplicables. Antes de conectar los cables a los terminales, elimine los óxidos de la superficie de los extremos de los cables con un cepillo de alambre. Todos los cables de alimentación deben entrar en el gabinete a través de las aberturas del gabinete.

1. Determine dónde pasará el conducto flexible y hermético al líquido a través del edificio desde el interior al exterior. Cuando esté seguro de que hay un espacio adecuado a cada lado de la pared, perfora un pequeño agujero piloto a través de la pared para marcar la ubicación. Perfore un agujero de tamaño apropiado a través de la cubierta y el revestimiento.
2. En cumplimiento de todos los códigos eléctricos locales, dirija el conducto a lo largo de las vigas del techo/suelo y los montantes de la pared hasta el lugar donde el conducto pasará a través de la pared hacia el exterior de la casa. Una vez que el conducto atraviese la pared y esté en la posición adecuada para fijarlo al generador HSB, coloque masilla de silicona alrededor del conducto a ambos lados del agujero, dentro y fuera.
3. Coloque el ATS cerca del enchufe del medidor de la red eléctrica.

INSTALACIÓN

Cableado del ATS

🗨 AVISO

El ATS del fleX controla el arranque y apagado automáticos del HSB del fleX utilizando la comunicación por línea de potencia (PLC). El sistema de PLC utiliza los cables de alimentación L1 y L2 que se extienden entre el ATS y el HSB para la comunicación. Como resultado, no es necesario tender cables entre el ATS y el HSB, aparte de los cables de alimentación (L1, L2, N, G) y los cables del cargador de batería.

1. Tenga un personal de la red pública que retire el medidor de servicio del enchufe del medidor.

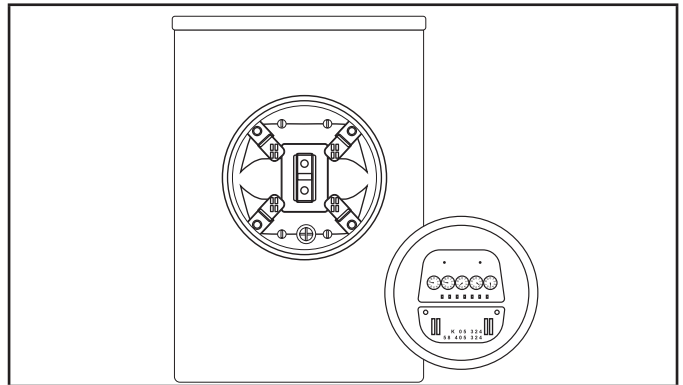

2. Retire la cubierta frontal y el frente muerto del ATS.
3. Conecte la utilidad (U-L1/U-L2) a los terminales de suministro de utilidad del ATS (14). Rote a 275 lb-pulg. (31.07 N·m).
4. Conecte el cable N de la utilidad al terminal neutro (12). Rote a 275 lb-pulg. (31.07 N·m).
5. Conecte la conexión a TIERRA a la barra de conexión a TIERRA (10). Rote a 35-45 lb-pulg. (3.95-5.08 N·m) **NOTA:** Los cables de conexión a TIERRA y NEUTRO están unidos en este panel.

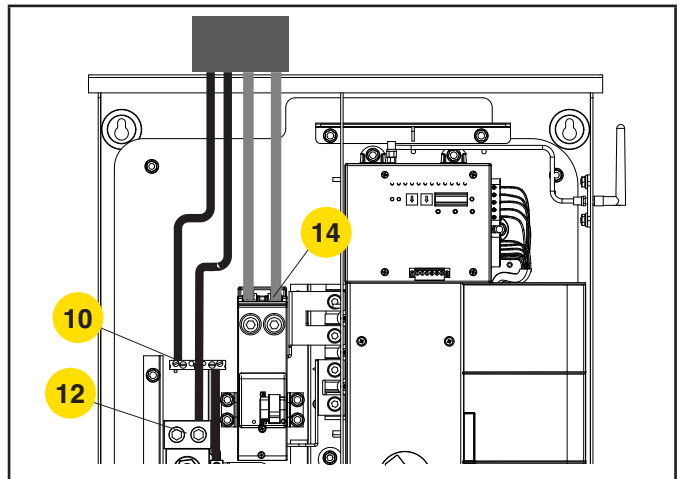

6. Conecte el generador G-L1/G-L2 a los terminales de alimentación del generador (7). Rote a 45-50 lb-pulg. (5.08-5.65 N·m)
7. Conecte el neutro del generador a la barra de neutro (12). Rote a 275 lb-pulg. (31.07 N·m)
8. Conecte la conexión a TIERRA del generador a la barra de conexión a TIERRA (10). Rote a 35-45 lb-pulg. (3.95-5.08 N·m) **NOTA:** Los cables de conexión a TIERRA y NEUTRO están unidos en este panel.

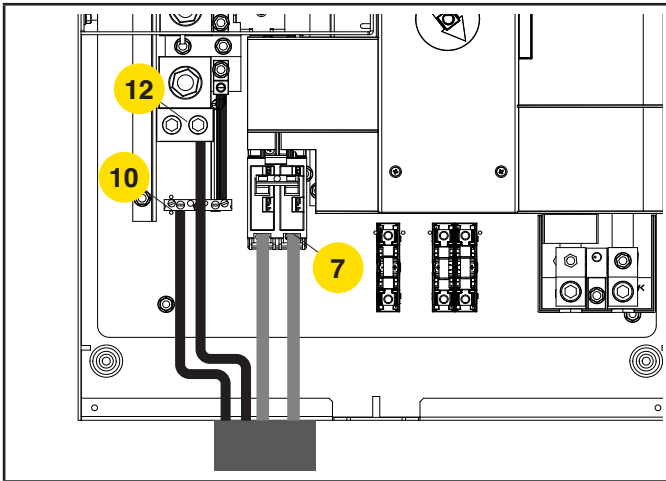

9. Conecte las barras de carga L1 y L2 al panel de distribución (4). Apriete a 275 in-lbs.
10. Tire del NEUTRO del ATS al panel de distribución (12). Rote a 275 lb-pulg. (31.07 N-m)
11. Tire de la conexión a TIERRA (⊕) del ATS al panel de distribución (10). Rote a 35-45 lb-pulg. (3.95-5.08 N-m)

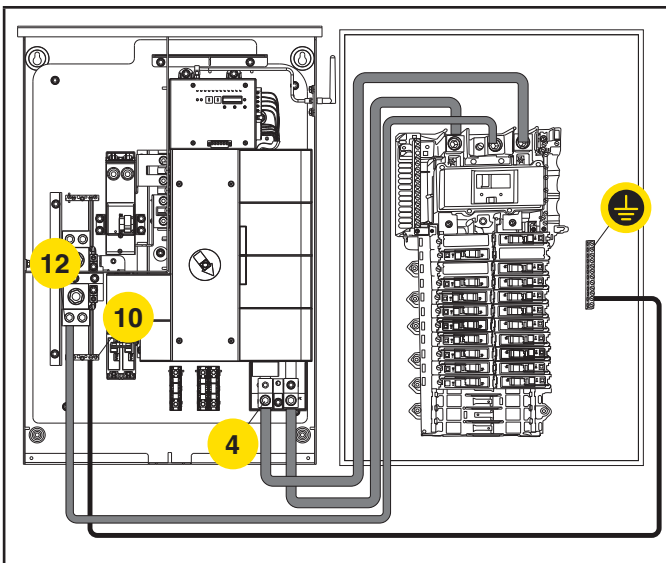

⚠ PRECAUCIÓN

Retire el sello del panel de distribución si está instalado.

Cableado del cargador de la batería

El HSB del flex Controller® contiene un cargador de batería de 24 V que se alimenta con 120 V de CA. El cargador de batería recibe alimentación de 120 V de CA del ATS del flex Controller® mediante el bloque de fusibles único situado en el centro del ATS.

1. Corra dos cables del ATS al HSB para la circuito del cargador de la batería.

El circuito de la batería es de 120V AC, con máximo de 10 amp. Los cables deben ponerse a medida en acuerdo.

El cableado debe correr en el mismo conducto que los cables L1, L2, Neutral, y Tierra provistos en la sección previa:

- 1a. El cable del cargador de la batería tiene una clasificación de aislamiento igual o más de 264VAC.
- 1b. El cable de la batería es apto para instalación al exterior.
- 1c. Permitido por código local y cumple con NFPA 70.
2. Conexiones ATS para el cargador de la batería.
 - 2a. L1 - Terminal inferior del bloque de fusibles en el ATS (6).
 - 2b. Neutral - Bloque neutral (12).

Vea la imagen para la locación del bloque de fusibles y el bloque neutral.

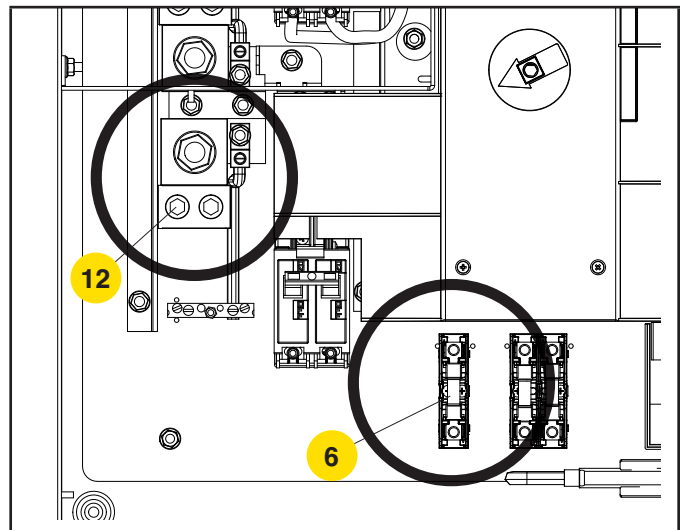

3. Conexión HSB para las terminales de la batería
 - 3a. El bloque de terminales viene precableado de fábrica al L y N del cargador. Debe haber instalado un circuito 120 V de CA para cargar la batería desde el ATS u otro circuito de 120 V de CA. Consulte el manual de instalación del HSB del flex Controller® para obtener más información.

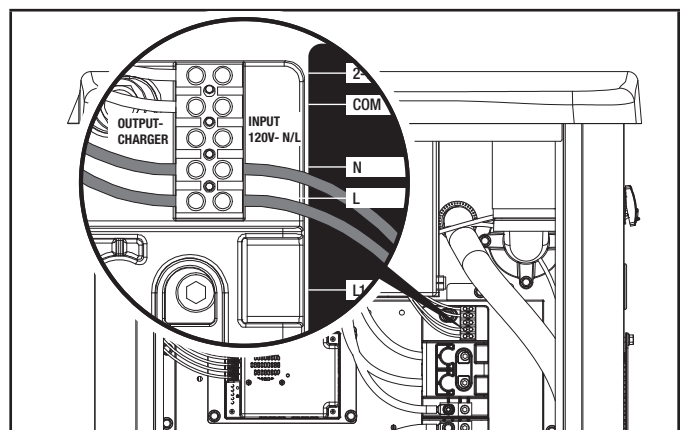

Bloque de fusibles para detección de utilidad

El bloque de fusibles para detección de utilidad no se debe utilizar en una instalación típica. El bloque de fusible es solamente utilizado cuando se conecta el fleX ATS de Champion a un HSB que no es de Champion que monitorea voltaje de utilidad para controlar el encendido/apagado automático del generador. El voltaje potencial entre los dos fusibles es de 240V AC.

No use el bloque de fusibles para detección de utilidad para el circuito del cargador de la batería. El bloque de fusibles del cargador de la batería está localizado al lado del bloque de fusibles para detección de utilidad.

Relés de control de bajo voltaje

El ATS de fleX Controller® tiene dos relés de bajo voltaje que pueden utilizarse para gestionar la carga de los acondicionadores de aire u otros dispositivos que utilizan controles de bajo voltaje. Los dos relés de bajo voltaje del ATS se llaman AC1 y AC2 y se encuentran en el fleX Controller® como se muestra en la siguiente imagen.

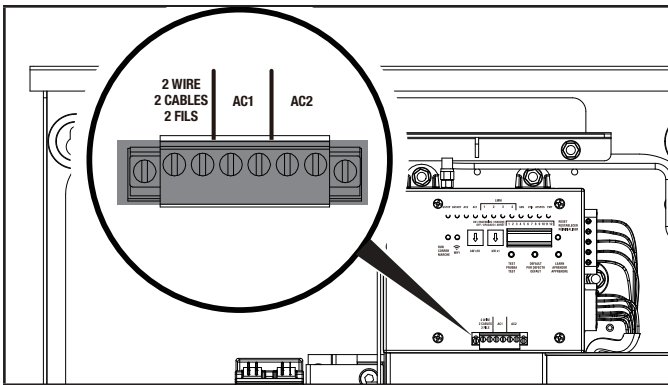

CONEXIÓN A AC1 Y AC2

Para el aire acondicionado u otros controles de bajo voltaje, dirija el cableado de bajo voltaje hacia el ATS usando los conductos y accesorios apropiados para el código. Conecte el cableado a las clavijas 1 y 2 de CA1 o de CA2 como se muestra en el diagrama de arriba.

Ajustes en el fleX Controller®

1. En el ATS del fleX Controller®, ajuste los dos potenciómetros circulares que se encuentran a la izquierda de los interruptores con línea doble de conexiones (DIP) para que coincidan con la potencia nominal de salida del generador para su tipo de combustible.
El 1.er potenciómetro (potenciómetro izquierdo) es el valor de 10, el 2.do potenciómetro (potenciómetro derecho) es el valor de 1; no sobrepase el valor del generador. Si la potencia en vatios del generador se encuentra entre los ajustes, elija el valor inmediatamente inferior. Por ejemplo, si la potencia del generador es de 22,000 W, ajuste los potenciómetros en

2 y 2; o, si la potencia en vatios no llega a 1,000, ajuste a un valor más bajo, por ejemplo, si es de 12,500 W, ajuste los potenciómetros en 1 y 2.

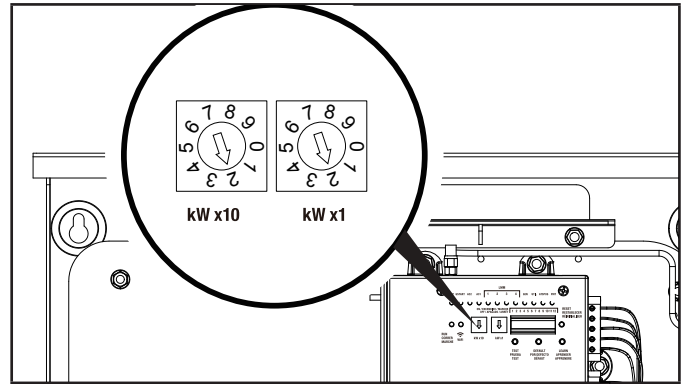

AVISO

Todos los interruptores DIP están puestos en “ENCENDIDO” por fabrica excepto por el interruptor #9, que esta puesto en “APAGADO”.

2. Verifique que los interruptores DIP estén ajustados para su instalación. Ajuste según sea necesario.

CONFIGURACIÓN DE LOS INTERRUPTORES DIP

Interruptor 1. Bloqueo del módulo de carga 1.

- **Encendido**= El módulo de carga 1 se está gestionando. El módulo de carga 1 es el de menor prioridad de los 4 módulos de carga. Esta carga se apagará primero mientras el ATS gestiona la carga de la vivienda.
- **Apagado**= El módulo de carga 1 permanecerá apagado durante la alimentación del HSB.

Interruptor 2. Bloqueo del módulo de carga 2.

- **Encendido**= El módulo de carga 2 se está gestionando.
- **Apagado**= El módulo de carga 2 permanecerá apagado durante la alimentación del HSB.

Interruptor 3. Bloqueo del módulo de carga 3.

- **Encendido**= El módulo de carga 3 se está gestionando.
- **Apagado** = El módulo de carga 3 permanecerá apagado durante la alimentación del HSB.

Interruptor 4. Bloqueo del módulo de carga 4.

- **Encendido**= El módulo de carga 4 se está gestionando. El módulo de carga 4 es el de mayor prioridad de los 4 módulos de carga. Esta carga se apagará de última mientras el ATS gestiona la carga de la vivienda.
- **Apagado**= El módulo de carga 4 permanecerá apagado durante la alimentación del HSB.

Interruptor 5. Protección de frecuencia.

- **Encendido**= Todas las cargas gestionadas se apagarán cuando la frecuencia del HSB caiga por debajo de 58 Hz.
- **Apagado**= Todas las cargas gestionadas se apagarán cuando la frecuencia del HSB caiga por debajo de 57 Hz.

Interruptor 6. Modo de conexión de ATS secundario

- **Encendido**= Modo de conexión ENCENDIDO.
- **Apagado**= Modo de conexión APAGADO.

Interruptor 7. Gestión de energía.

- **Encendido**= El ATS administra la carga de la casa.
- **Apagado**= ATS ha desactivado la gestión de energía.

Interruptor 8. PLC frente a Comunicación de dos cables.

- **Encendido**= El ATS controlará el arranque y el apagado del HSB a través de la PLC. Este es el método preferido de comunicación; sin embargo, requiere que el HSB sea un HSB fleX Controller®.
- **Apagado**= ATS controlará el arranque del HSB mediante el relé de 2 cables.

Interruptor 9. Prueba del HSB con carga.

- **Encendido**= La prueba se realiza con carga.
- **Apagado**= La prueba se realiza sin carga.

Interruptor 10. Primario/secundario.

- **Encendido**= Este ATS es el principal o único ATS. <- el más común.
- **Apagado**= Este ATS está siendo controlado por un ATS del fleX Controller® diferente. Se utiliza para instalaciones que requieren dos cajas de ATS (p. ej., instalaciones de 400 A). Cuando está desactivado, las conexiones de baja tensión CA1/CA2 o módulo de gestión de carga (LMM) se pueden realizar desde el ATS primario o el secundario. Las conexiones de baja tensión CA1/CA2 o LMM se pueden realizar desde el ATS primario o el secundario. Todas las conexiones CA1/CA2 o LMM del ATS secundario están controladas por el ATS primario durante el funcionamiento del generador. El interruptor 6 DIP del ATS primario debe estar en la posición de encendido.

Interruptor 11. Prueba de operación.

- **Encendido**= Las pruebas de operación ocurrirán según el cronograma programado en el fleX Controller®.
- **Apagado**= Las pruebas de operación están deshabilitadas.

Interruptor 12. Retraso para que el HSB acepte la carga.

- **Encendido** = 45 segundos.
 - **Apagado**= 7 segundos.
3. Tenga un personal de la red publica que conecte de nuevo el medidor de servicio al enchufe del medidor.
 4. Verifique el voltaje en el disyuntor de la red eléctrica.

5. Encienda el disyuntor de la red eléctrica.
6. El módulo ATS fleX Controller® comenzará el proceso de arranque. Permita que el módulo ATS fleX Controller® arranque completamente (aproximadamente 6 minutos).
7. La vivienda debería estar completamente alimentada en este punto.

LEDs

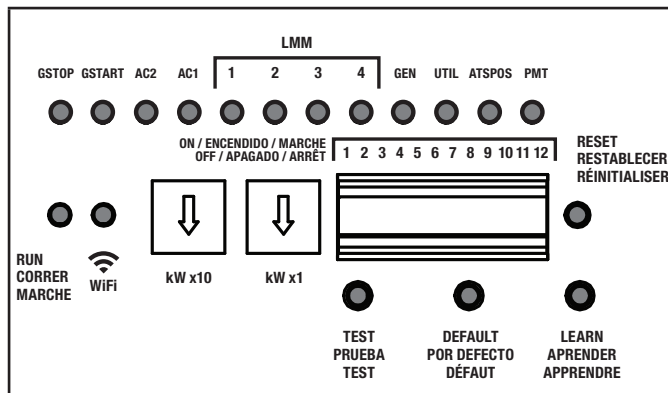

LED	Función	Apagado	Rojo	Verde
GSTOP	El generador está parado	No se detuvo	Reiniciar	Apagado
GSTART	El generador está corriendo	Apagado	Modo de prueba	Correr
AC1	Aire acondicionado 1	Apagado	Generador	Utilidad
AC2	Aire acondicionado 2	Apagado	Generador	Utilidad
LMM1	Módulo de gestión de la carga 1	Apagado	Generador	Utilidad
LMM2	Módulo de gestión de la carga 2	Apagado	Generador	Utilidad
LMM3	Módulo de gestión de la carga 3	Apagado	Generador	Utilidad
LMM4	Módulo de gestión de la carga 4	Apagado	Generador	Utilidad
GEN	Estado del generador	Apagado	Fallo	Normal
UTIL	Utilidad	Apagado	Fallo	Normal
ATSPoS	Posición de ATS	Apagado	Generador	Utilidad
PMT	Gestión de energía	Apagado	Generador	Utilidad
CORRER	El fleX Controller® está encendido	Apagado	Fallo	Normal

LED	Función	Apagado	Rojo	Verde
Wi-Fi	Conectividad inalámbrica	Apagado	No conectado	Conectado

Botones

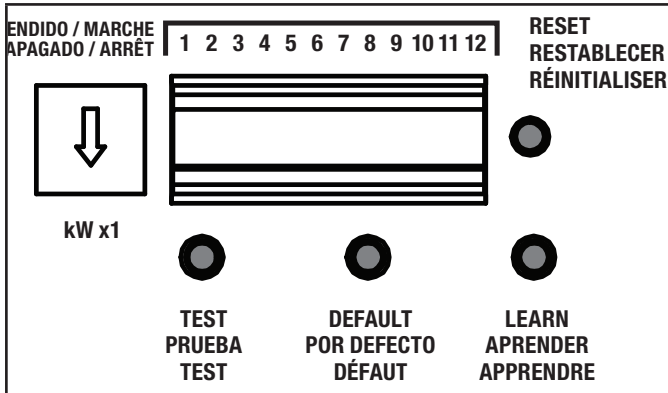

PRUEBA – Simula un corte de energía ignorando la señal de la red eléctrica. El generador se pone en marcha y el ATS transfiere las cargas de la vivienda al generador; el DIP 9 debe estar en ENCENDIDO para la transferencia. Se trata de un ciclo de prueba de 15 minutos. Al final del ciclo de prueba, si hay energía disponible en la red eléctrica, el ciclo finaliza, el ATS vuelve a transferir la energía a la red eléctrica y el generador continúa funcionando durante 60 segundos para enfriarse. Si es necesario cancelar el ciclo, se puede pulsar de nuevo el botón PRUEBA para cancelarlo. En este caso, el ATS vuelve a transferir la carga a la red eléctrica y el generador se enfría durante 60 segundos. Consulte el manual de instalación del HSB, sección *Pruebas del HSB bajo carga*, para conocer el procedimiento adecuado.

POR DEFECTO – Restablece todas las variables almacenadas a las especificaciones de fábrica. El botón debe mantenerse pulsado durante al menos 14 segundos. **NOTA: El proceso BOND (union) y LEARN (aprendizaje) debe realizarse de nuevo, como en la configuración inicial.**

APRENDER – Ejecuta el proceso MODO DE CONEXIÓN para la configuración del sistema. MODO DE CONEXIÓN permite al flex Controller® identificar todos los componentes del sistema- HSB, ATS y/o LMM. El ATS debe conectarse a todos los dispositivos conectados al sistema para establecer los enlaces de comunicación necesarios para el funcionamiento normal, incluidos el HSB y cualquier LMM, si están disponibles o son aplicables. Consulte los pasos de *MODO DE CONEXIÓN* en este manual para conocer el procedimiento adecuado.

RESTABLECER – Inicia el apagado del controlador ATS flex y realiza un reinicio completo; la acción es inmediata. Este botón está empotrado para evitar el contacto accidental. Utilice un objeto pequeño y puntiagudo para accionarlo. El HSB debe sacarse del modo AUTO antes de realizar este paso, o se pondrá en marcha y funcionará. Este paso se puede realizar sin desconectar el servicio público ni apagar el interruptor del servicio público.

Tras un reinicio completo del controlador ATS (aproximadamente 6 minutos), el HSB puede volver al modo AUTO.

Instalación de 400A

Las siguientes instrucciones son para la instalación de dos (2) ATS de 200A, permitiendo un servicio de 400A.

ATS primario instalado y conectado al panel de distribución primario como se muestra en el Manual de Instalación del Interruptor de Transferencia Automática (ATS) flex Controller®, en “Cableado del ATS.”

ATS secundario instalado y conectado al panel de distribución secundario como se muestra a continuación.

Modelos afectados

- 201202
- 201039

La salida HSB (L1, L2, N, G) debe llevarse a una caja de conexiones (suministrada por el cliente) y dividirse para alimentar tanto el ATS primario como el ATS secundario.

⚠ ADVERTENCIA

Haga que sólo personal calificado que esté familiarizado con los códigos, normas y reglamentos aplicables instale y dé servicio al generador. Cumpla SIEMPRE con los códigos eléctricos y de construcción locales, estatales, provinciales o territoriales y nacionales al instalar el generador. NUNCA altere la instalación recomendada de manera que la unidad no cumpla con estos códigos. SIEMPRE cumpla con las regulaciones que la Administración de Seguridad y Salud Ocupacional (OSHA) ha establecido. ASEGÚRESE de que el generador se instala siguiendo las instrucciones del fabricante.

⚠ PELIGRO

Los combustibles gaseosos como el GN y el GLP son altamente explosivos. Incluso la más mínima chispa puede encender dichos combustibles y provocar una explosión, que podría causar quemaduras, incendios o explosiones con resultado de lesiones graves, daños materiales o incluso la muerte. NO se permiten fugas.

⚠ ADVERTENCIA

Evite SIEMPRE que el generador arranque mientras las cubiertas estén abiertas. El generador puede arrancar en cualquier momento sin previo aviso. Siga estos pasos en orden:

1. Extraiga el fusible del panel flex Controller® y fíjelo con cinta adhesiva al panel.
2. Desconecte primero el cable NEGATIVO, NEG o (-) de la batería y, a continuación, retire el cable POSITIVO, POS o (+) de la batería.

Para volver a poner el generador en servicio, siga estos pasos en orden:

1. Conecte primero el cable POSITIVO, POS o (+) de la batería y, a continuación, conecte el cable NEGATIVO, NEG o (-) de la batería.
2. Retire el fusible encintado del panel y vuelva a instalarlo en el flex Controller®.

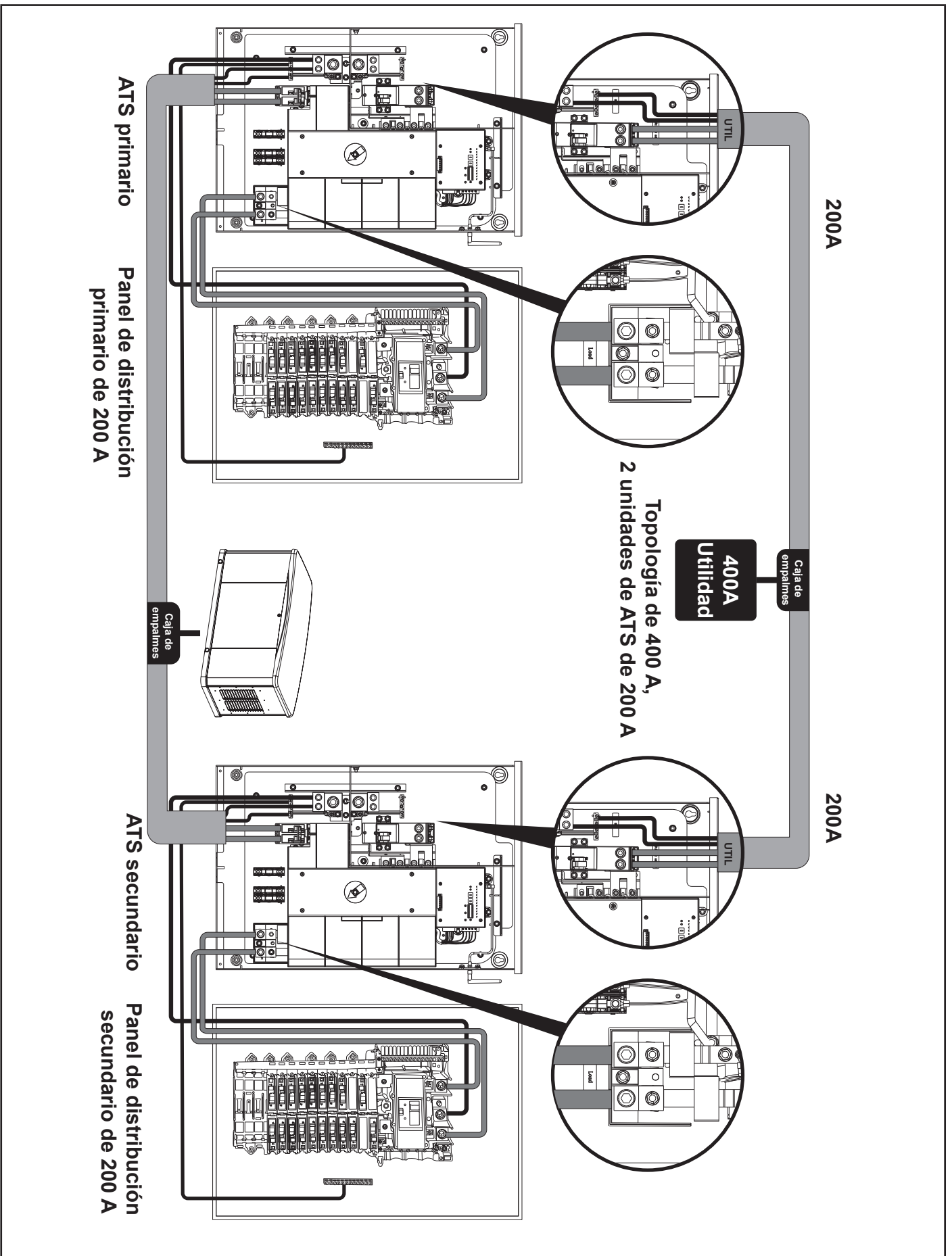

LEDs ATS primarios

1 - 5, 7, 8, 10 y 11 Interruptores DIP en posición “ENCENDIDO”.

Interruptores DIP 6, 9 y 12 en posición “APAGADO”.

Los LEDs se iluminarán cuando se suministre energía eléctrica.

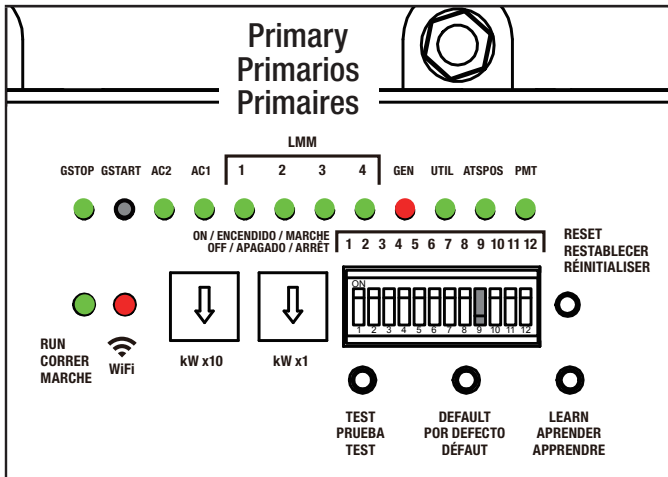

LEDs ATS secundarios

1 - 5, 7, 8 y 11 Interruptores DIP en posición “ENCENDIDO”.

6, 9, 10 y 12 Interruptores DIP en posición “APAGADO”.

Los LEDs se iluminarán cuando se suministre energía eléctrica.

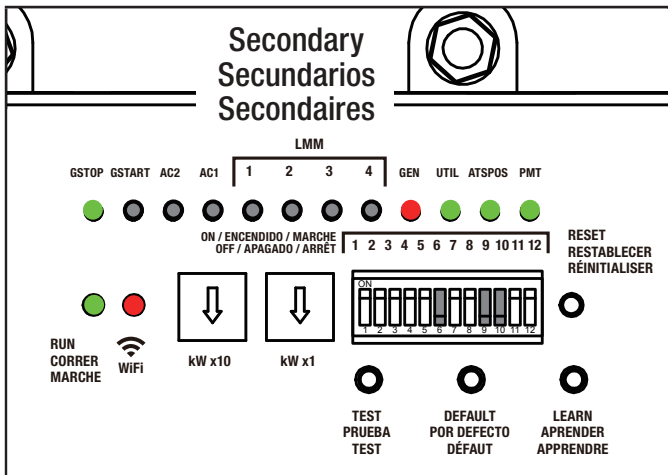

Los LEDs mostrados pertenecen sólo a los Módulos de Gestión de Carga (LMM) del flex Controller® .

Los LMM 1 a 4 (LMM1-4), GSTOP/GSTART y CA1/CA2 no se iluminan. Esto es normal y ocurrirá cuando el interruptor DIP 10 esté en la posición de apagado (ATS secundario).

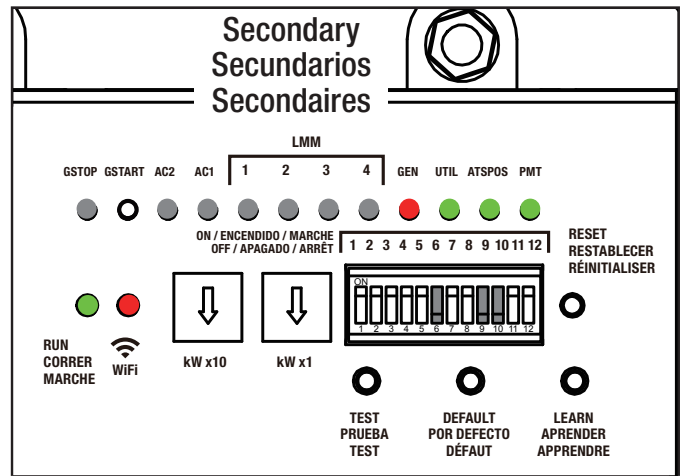

Para obtener ayuda, consulte la sección *Ajustes en el flex Controller®*.

Los módulos LMM pueden conectarse a circuitos de paneles de distribución primarios o secundarios, pero sólo serán controlados por el ATS primario. La prioridad de los LMM la determina el ATS primario y las cargas se controlarán según sea necesario de acuerdo con los ajustes introducidos en el ATS primario.

El ajuste de kW del ATS primario debe coincidir con la potencia nominal del HSB. El ATS primario se comunicará con el ATS secundario para determinar el uso total de la carga y determinar la necesidad de activar los módulos LMM (si procede).

Al realizar la función LEARN para cargas en LMM, tanto el ATS primario como el secundario deben estar activos, pero sólo el ATS primario debe realizar la función LEARN.

El HSB está totalmente controlado por el ATS primario. Los comandos de arranque y parada junto con los comandos de requisitos de ejercicio son enviados por el ATS primario.

La conexión Wi-Fi debe realizarse en el momento de la instalación tanto en el ATS primario como en el secundario para establecer las variables de día, fecha y hora. El ATS secundario no necesita que se configure el día, la fecha y la hora del ejercicio, aunque no afectará a ninguna operación si se configura.

La conexión de carga de la batería HSB (120VAC) puede venir del ATS primario o secundario o del panel de distribución primario o secundario. La conexión debe tener un fusible no superior a 15A independientemente de la fuente.

Las conexiones de baja tensión CA1/CA2 o LMM se pueden realizar desde el ATS primario o el secundario. Todas las conexiones CA1/CA2 o LMM del ATS secundario están controladas por el ATS primario durante el funcionamiento del generador.

Método de configuración WIFI

1. Utilice un dispositivo habilitado con Wi-Fi (portátil, teléfono inteligente, tableta, etc.) en las proximidades del ATS.
2. Busque y conéctese al nombre de la red (SSID) "Champion ####" donde #### igualará los últimos cuatro dígitos del número de serie que esta impreso en el tablero de control.

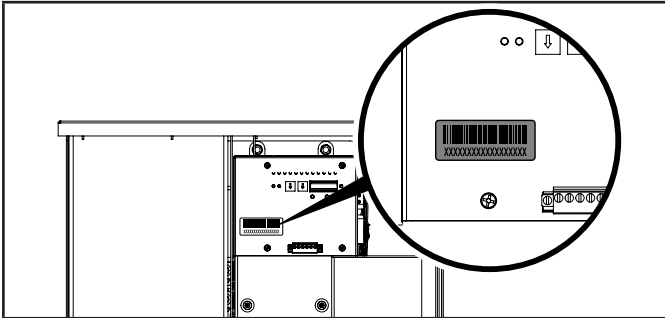

2a. La contraseña de la red se encuentra en una calcomanía en el frente muerto del ATS.

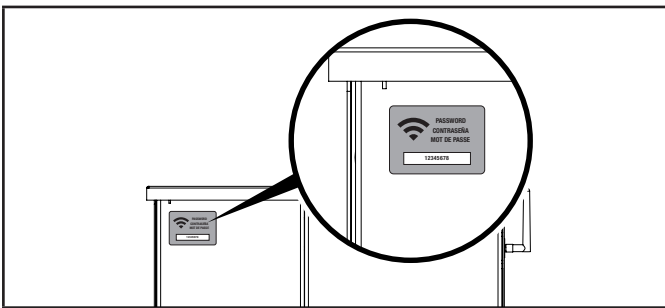

AVISO

Durante la configuración, su dispositivo se desconectará del Internet. El Champion Wi-Fi es una conexión directa entre el dispositivo (portátil, teléfono inteligente, tableta, etc.) y el ATS, y no se conecta al Internet. Unos dispositivos Android pueden mostrar la siguiente pantalla - Elija "Connect only this time"(conectarse solamente esta vez).



Internet may not be available.

If you want to connect this network without internet access, you can connect only this time or you can set your phone to always connect to it even if internet isn't available.

You can change this in Settings > Connections > Wi-fi > ADVANCED > Switch to mobile data > Network exceptions

Connect only this time

Allow switch

Stay connected

3. Después de conectar Wi-Fi, abra el navegador web de su dispositivo. En la dirección del navegador o en la barra de búsqueda, cambie la dirección a 192.168.0.90 y comience la búsqueda. Esto dirigirá su navegador a la página de configuración del generador de espera doméstico Champion fleX Controller® que se encuentra en la placa de circuito ATS. Si el navegador web de su dispositivo no carga la página de configuración del generador de espera doméstico del fleX Controller®, sino que permanece conectado al Internet, apague los datos móviles del dispositivo (si corresponde) y asegúrese de que el dispositivo no esté conectado a ninguna otra red.

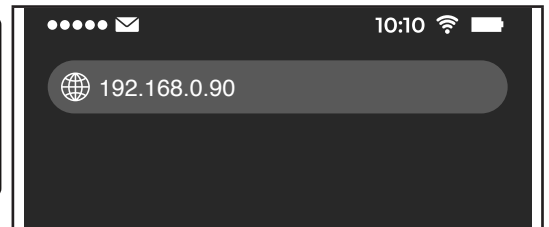
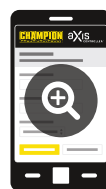

- En la página Configuración del generador de espera doméstico del Champion fleX Controller®, establezca la fecha y la hora. Utilice los cuadros desplegables o el botón "USE DEVICE DATE & TIME" (usar la fecha y hora de este dispositivo) para establecer la hora y la fecha.



USE DEVICE DATE & TIME ⌚

Date:

Choose Month... ▾

Choose Date... ▾

Choose Year... ▾

Time:

Choose Hour... ▾

Choose Minute... ▾

Choose AM/PM... ▾

CONFIRM DATE & TIME ➔

- Confirme y guarde la configuración antes de continuar. Si no confirma de inmediato, el reloj estará mas tarde de lo actual. Cambios sin confirmar están resaltados.



Date March 22, 2022
Unsaved Changes

Time 08:40 AM
Unsaved Changes

Day Light Saving On
Unsaved Changes

EDIT DATE & TIME ✎

Generator Exercise
(Automated Maintenance Running)

Frequency: Every Week

Day: Friday

Time: 09:00 AM

EDIT EXERCISE FREQUENCY ⬆

✓ APPLY
✕ REVERT

- Algunos sistemas operativos requerirán pasos adicionales para confirmar la actualización, aceptar todas las ventanas emergentes hasta que se vea la barra de progreso en la pantalla.



Time 08:40 AM

Are you sure to save the changes?

Cancel OK



Saving...

- Establezca la frecuencia y el horario de las pruebas de operación de HSB.

NOTA: La duración del uso se fija por sistema en 15 minutos. La duración no es ajustable. El fleX Controller® debe estar en el modo AUTOMÁTICO para poder usarse.



Generator Exercise
(Automated Maintenance Running)

Freq: Choose Mode... ▾

Day: Choose Day... ▾

Time:

Choose Hour... ▾

Choose Minute... ▾

Choose AM/PM... ▾

CONFIRM EXERCISE FREQUENCY ➔

8. Confirme y guarde los ajustes antes de continuar. Cambios sin confirmar están resaltados.

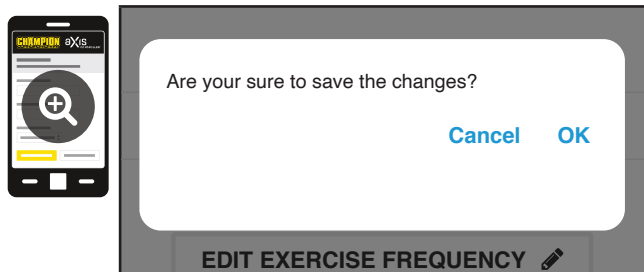
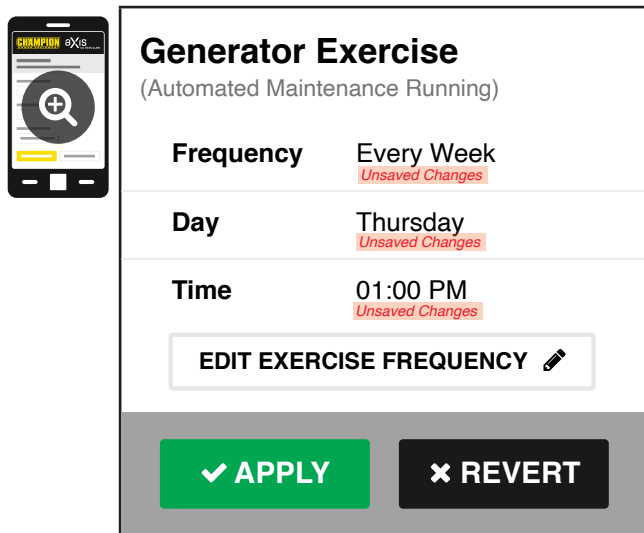



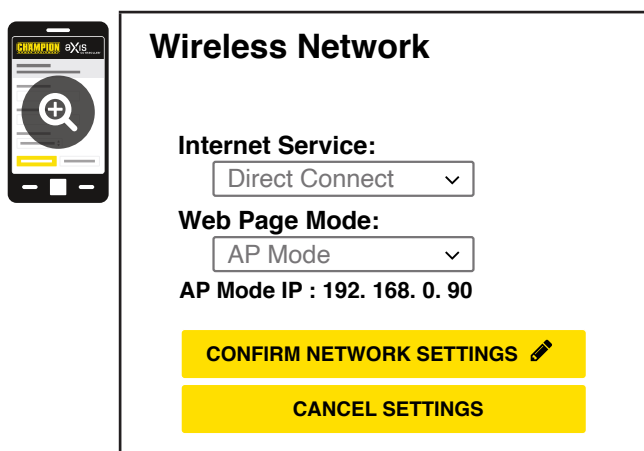

9. La configuración de red inalámbrica no se utiliza en este momento. Los valores predeterminados (que se muestran a continuación) no deben ajustarse. El ajuste de estas configuración de fábrica requerirá que un electricista certificado lo corrija.



10. La hora, la fecha y la información del ejercicio se han configurado para el flex ATS y HSB. Puede cerrar el navegador y desconectarse del Wi-Fi, o pasar al paso 2 de la siguiente sección “ESTADO DEL ATS Y HSB CON WIFI”.

Estado ATS y HSB con WIFI

1. Utilizando un dispositivo habilitado para WIFI, conéctese a la red WIFI “Champion HSB” siguiendo los pasos 1, 2 y 3 del método de configuración WIFI.
2. Después de cargar la página de configuración del generador de reserva doméstica, localice y haga clic en el icono  de la esquina inferior derecha de la página.
3. Ahora está viendo la página de estado de ATS y HSB. Elementos como el voltaje, la frecuencia, la corriente, etc. pueden verse tanto para la energía de la red eléctrica como para la de HSB. Toda la información es en tiempo real. Hay tres pestañas localizadas en la parte superior de la página.    ATS, GEN y LMM. Cada pestaña mostrará el estado del interruptor de transferencia, del generador de reserva doméstica o del módulo o módulos de gestión de carga, respectivamente.
4. Cuando termine de ver el estado del ATS, el generador y el LMM, cierre el navegador y desconéctese de la WIFI.

Conexión de los sistemas de gestión de carga

Las siguientes instrucciones pertenecen únicamente a los módulos de gestión de carga (LMM) de flex Controller® que utilizan la comunicación de la onda portadora de la línea de transmisión (PLC). Si se instalan uno o más LMM en la casa, instálelos según las instrucciones de instalación incluidas con el LMM antes de continuar.

MODO DE CONEXIÓN (MODO DE APRENDIZAJE DEL SISTEMA)

El MODO DE UNION debe ser completado entre el HSB y el ATS para operar como fue diseñado. Cada vez que añada o retire un dispositivo flex (por ejemplo, cuando añada un nuevo LMM o sustituya cualquier pieza de control como el controlador flex en el HSB), debe pasar por el MODO DE UNIÓN para todo el sistema.

Existen tres metodologías para conectar el generador flex (HSB), el interruptor de transferencia automática flex (ATS) y el módulo de gestión de carga flex (LMM). Una de ellas consiste en conectar un HSB que no sea flex al ATS y al LMM flex. Tenga en cuenta las opciones y siga las instrucciones correspondientes. La más habitual es la opción A.

- A. **Sistema Champion completo (HSB, 1 ATS, LMM)** – utilice este método si instala 1 ATS con el sistema. Los 3 o más forman parte del sistema flex.
- B. **Sistema Champion completo (HSB, 2 ATS, varios LMM)** – utilice este método si instala 2 ATS con el sistema. Los 3 o más forman parte del sistema flex.

C. Sistema Champion parcial (HSB que no es del flex, 1 ATS, varios LMM) – utilice este método si instala un HSB que no es del flex con arranque a dos cables; solo el ATS o los LMM o más forman parte del sistema flex.

D. Una conexión de dos cables se refiere a un circuito de señal que se extiende entre el ATS del flex Controller® y el HSB que no es del flex. Cuando se instala en esta configuración, el HSB que no es del flex se encenderá y apagará según la señal que reciba del ATS del flex. La señal de dos cables del ATS del flex Controller® se conecta a 2 cables (arranque) y COM (tierra) a un HSB que no es del flex. Consulte el diagrama de cableado del HSB que no es del flex para saber cómo crear el circuito.

A. Sistema Champion completo (HSB, 1 ATS, varios LMM)

1. Confirme que el generador (HSB), el interruptor de transferencia automática (ATS) y el módulo de gestión de carga (LMM) estén cableados correctamente.
2. Confirme que los dos potenciómetros circulares del controlador ATS flex, situados a la izquierda de los interruptores DIP, coincidan con la potencia nominal del generador para su tipo de combustible.
3. Para iniciar la programación, desactive el modo AUTO pulsando APAGADO. La pantalla debe mostrar APAGADO; a continuación, mantenga pulsado OK (Aceptar) durante 3 segundos para entrar en AJUSTES.

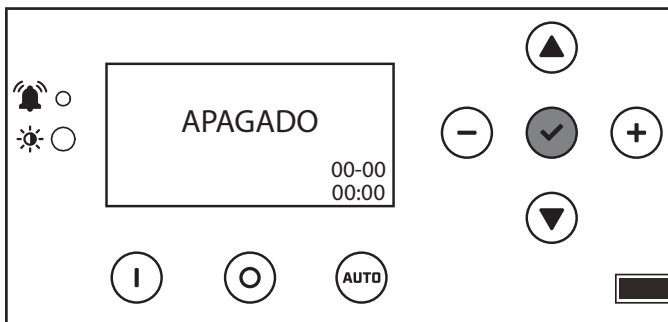

4. Haga clic en “+” hasta llegar a AJUSTES DEL USUARIO.

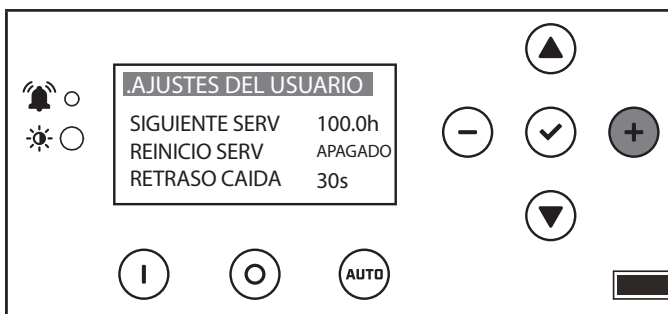

5. Desplácese hacia abajo hasta llegar a MODO DE CONEXIÓN que está resaltado. Luego, pulse “+” para desplazarse hacia la derecha. A continuación, utilice una combinación de arriba/abajo para establecer en ENCENDIDO o en APAGADO. Establezca en ENCENDIDO.

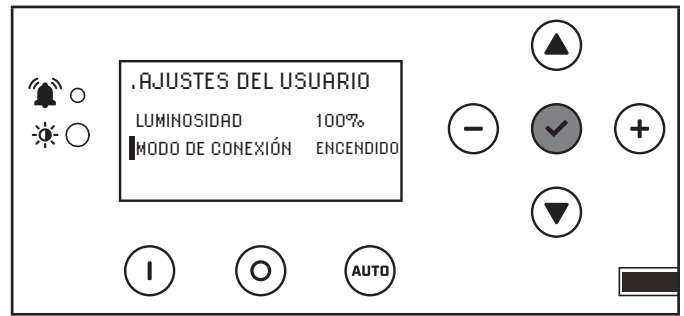

6. Después de ajustar MODO DE CONEXIÓN, el flex Controller® saldrá y cambiará a APAGADO.

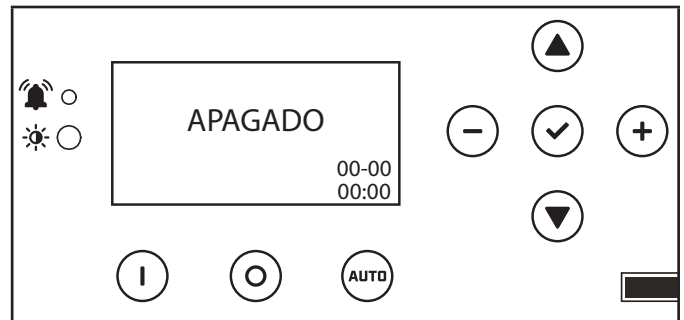

7. En el ATS, ponga el disyuntor de la utilidad en APAGADO y el disyuntor del generador en ENCENDIDO.

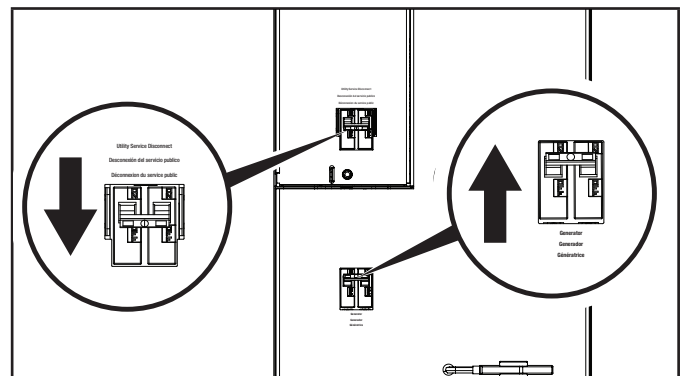

8. Coloque el flex Controller® en modo MANUAL o AUTOMÁTICO. El HSB se pondrá en marcha y comenzará a funcionar.

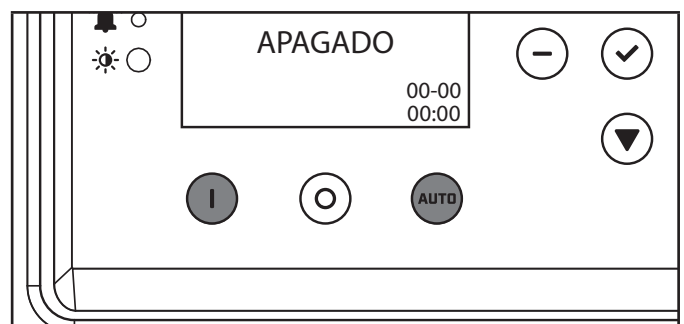

9. Si no está instalando un LMM, salte al paso 13.

10. Después de que el ATS cambie a la alimentación del generador y los LMM sean alimentados por el generador, utilice un destornillador pequeño de cabeza plana para ajustar los interruptores DIP 3 y 4 de los LMM en la posición ENCENDIDO.

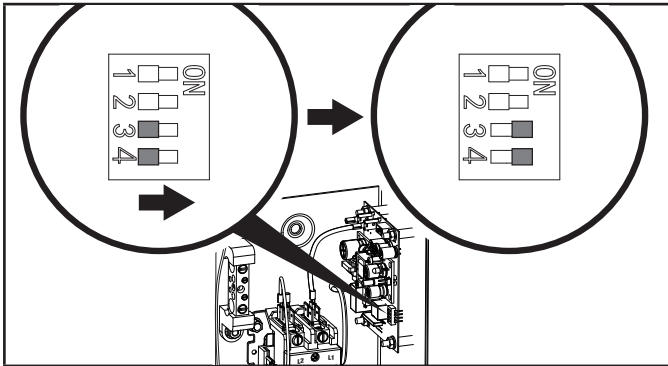

AVISO

Si los interruptores DIP 3 y 4 de los LMM ya están en la posición ENCENDIDO, colóquelos en APAGADO durante 1 segundo y, a continuación, vuelva a colocarlos en ENCENDIDO.

11. En este punto, el LMM está ahora en MODO DE CONEXIÓN y listo para conectarse al ATS.

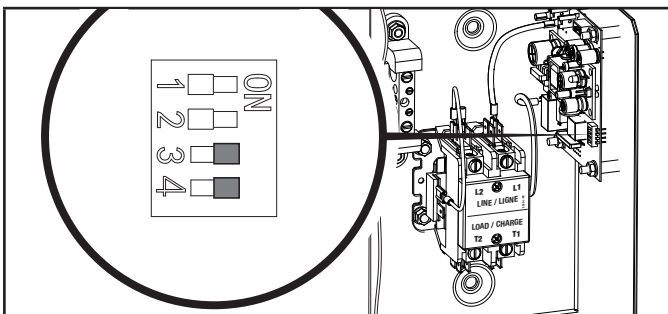

12. Si hay más de un LMM, mueva cada interruptor DIP 3 y 4 a ENCENDIDO.

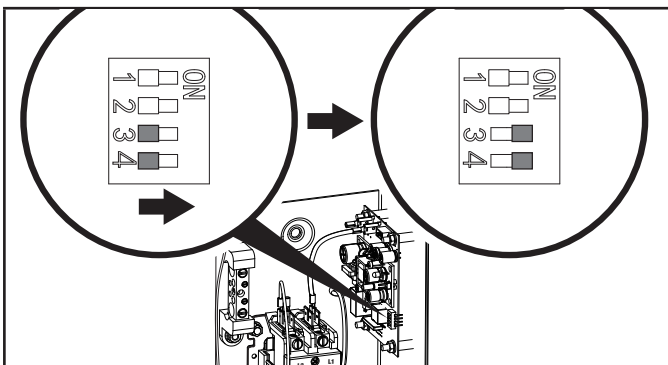

13. Después de activar MODO DE CONEXIÓN, el LMM del flex saldrá del modo de conexión automáticamente, pero los interruptores DIP 3 y 4 aún deberán moverse a la posición de APAGADO manualmente.

14. Mantenga presionado el botón «LEARN» (APRENDER) del ATS durante unos 8 segundos o hasta que vea que las luces destellan en verde, entrando así en el MODO DE APRENDIZAJE DEL SISTEMA. El ATS enviará su información de código UUID al HSB (y a los LMM, si aplica) para conectarlos entre sí. Los LED del ATS parpadearán para iniciar el proceso, y los LMM 1-4, si aplica, se encenderán cuando el proceso haya finalizado. Esto puede tardar hasta 15 minutos.

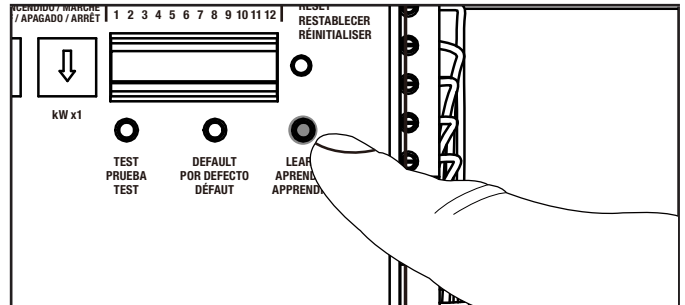

15. Los LED del flex Controller® parpadearán varias veces en verde y rojo para indicar que el aprendizaje ha finalizado. Consulte la sección “Confirmar modo de conexión” para verificarlo.

B. Sistema Champion completo (HSB, 2 ATS, varios LMM)

1. Confirme que el generador (HSB), el interruptor de transferencia automática (ATS) y el módulo de gestión de carga (LMM) estén cableados correctamente.
2. Confirme que los dos potenciómetros circulares del controlador ATS flex, situados a la izquierda de los interruptores DIP, coincidan con la potencia nominal del generador para su tipo de combustible.
3. Para iniciar la programación, desactive el modo AUTO pulsando APAGADO. La pantalla debe mostrar APAGADO; a continuación, mantenga pulsado OK (Aceptar) durante 3 segundos para entrar en AJUSTES.

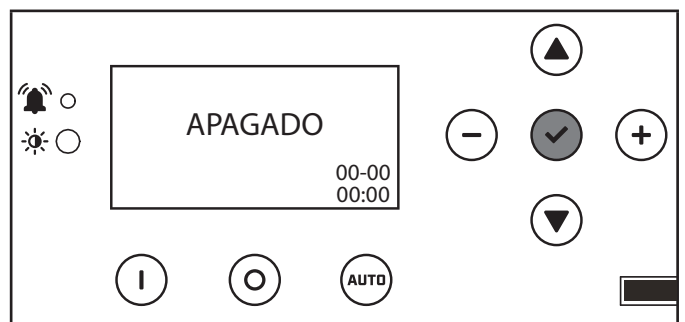

4. Haga clic en “+” hasta llegar a AJUSTES DEL USUARIO.

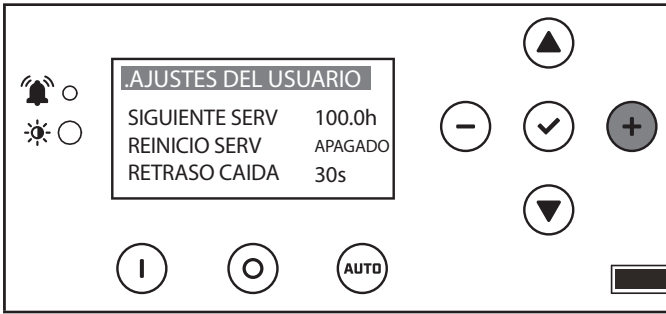

5. Desplácese hacia abajo hasta llegar a MODO DE CONEXIÓN que está resaltado. Luego, pulse “+” para desplazarse hacia la derecha. A continuación, utilice una combinación de arriba/abajo para establecer en ENCENDIDO o en APAGADO. Establezca en ENCENDIDO.

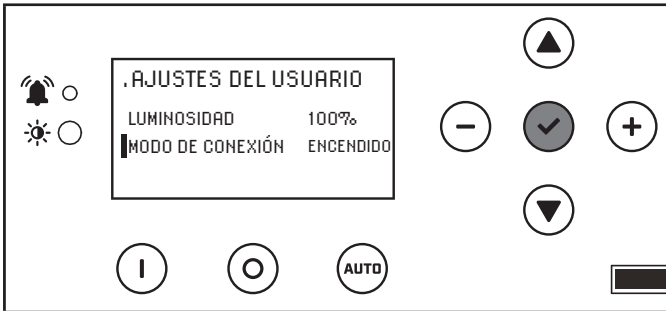

6. Después de ajustar MODO DE CONEXIÓN, el fleX Controller® saldrá y cambiará a APAGADO.

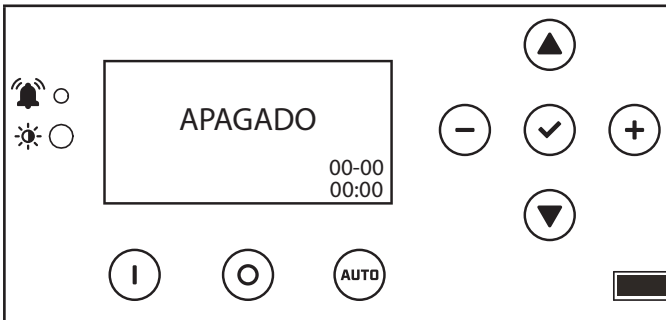

7. En el ATS, ponga el disyuntor de la utilidad en APAGADO y el disyuntor del generador en ENCENDIDO.

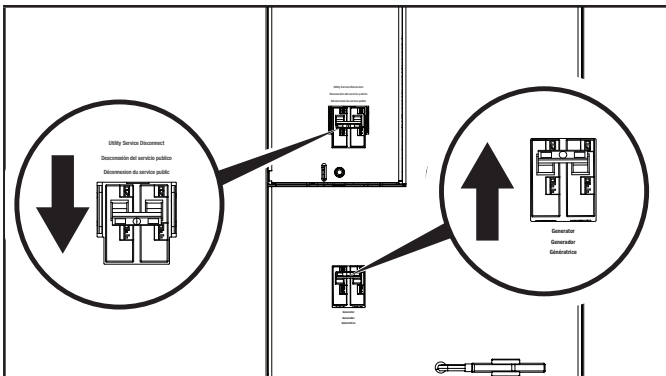

8. Coloque el fleX Controller® en modo MANUAL o AUTO (Automático). El HSB se pondrá en marcha y comenzará a funcionar.

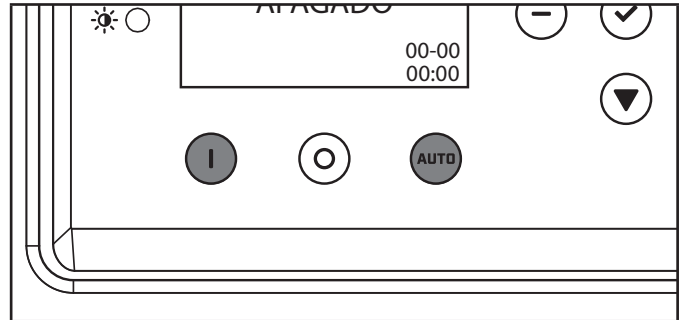

9. Después de que AMBOS ATS (primario y secundario) cambien a la alimentación del generador y los LMM sean alimentados por el generador, utilice un destornillador pequeño de cabeza plana para ajustar los interruptores DIP 3 y 4 de los LMM a la posición de encendido. Haga esto para todos los LMM en servicio.

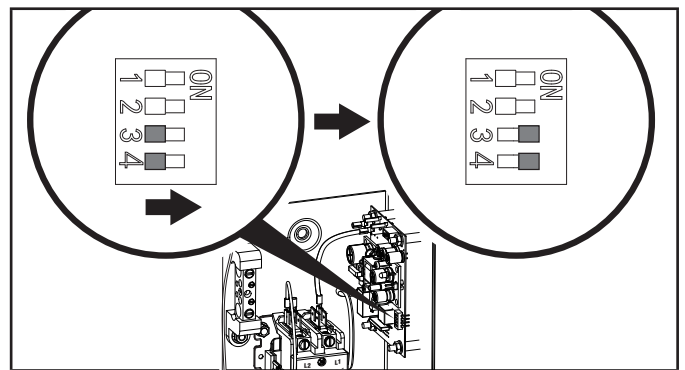

AVISO
Si los interruptores DIP 3 y 4 de los LMM ya están en la posición ENCENDIDO, colóquelos en APAGADO durante 1 segundo y, a continuación, vuelva a colocarlos en ENCENDIDO.

10. En este punto, el LMM está ahora en MODO DE CONEXIÓN y listo para conectarse al ATS.

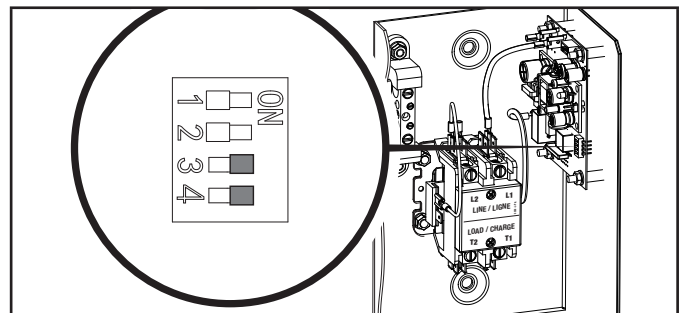

11. Si hay más de un LMM, mueva cada interruptor DIP 3 y 4 a ENCENDIDO.

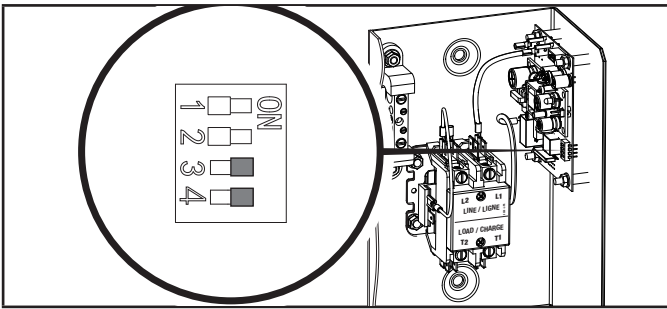

12. Después de activar MODO DE CONEXIÓN, el LMM del fleX saldrá del modo de conexión automáticamente, pero los interruptores DIP 3 y 4 aún deberán moverse a la posición de apagado manualmente.

13. Ajuste los interruptores DIP 6 del ATS secundario a la posición de encendido. Si el interruptor DIP 6 ya está en la posición de encendido, colóquelo en la posición de apagado durante 1 segundo y, a continuación, vuelva a colocarlo en la posición de encendido. El ATS secundario está ahora en modo de conexión y listo para conectarse al ATS primario.

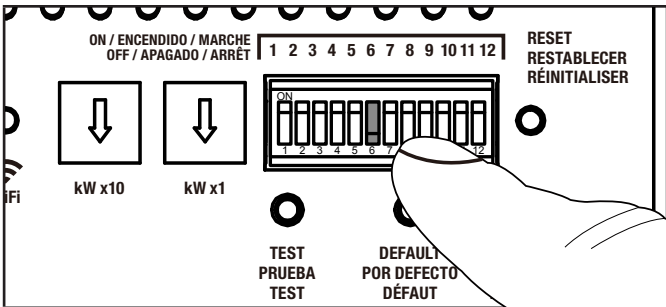

14. Mantenga presionado el botón «LEARN» (APRENDER) del ATS durante unos 8 segundos o hasta que vea que las luces destellan en verde, entrando así en el MODO DE APRENDIZAJE DEL SISTEMA. El ATS enviará su información de código UUID al HSB (y a los LMM, si aplica) para conectarlos entre sí. Los LED del ATS parpadearán para iniciar el proceso, y los LMM 1-4, si aplica, se encenderán cuando el proceso haya finalizado. Esto puede tardar hasta 15 minutos.

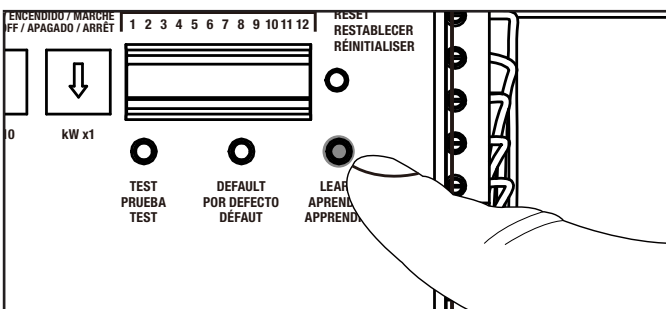

15. Los LED del fleX Controller® parpadearán varias veces en rojo y verde indicando que el aprendizaje se ha completado. Consulte la sección “Confirmar modo de conexión” para verificarlo.

C. Sistema Champion parcial (HSB que no es del fleX, 1 ATS, varios LMM)

1. Confirme que el generador que no es del fleX (HSB), el interruptor de transferencia automática (ATS) y el módulo de gestión de carga (LMM) estén cableados correctamente.
2. Confirme que los dos potenciómetros circulares del controlador ATS fleX, situados a la izquierda de los interruptores DIP, coincidan con la potencia nominal del generador para su tipo de combustible.
3. Encienda el controlador HSB que no es del fleX y póngalo en modo DETENIDO. Consulte el manual de instrucciones del HSB para obtener más detalles.
4. En el ATS del fleX, ponga el disyuntor de la utilidad en APAGADO y el disyuntor del generador en ENCENDIDO.

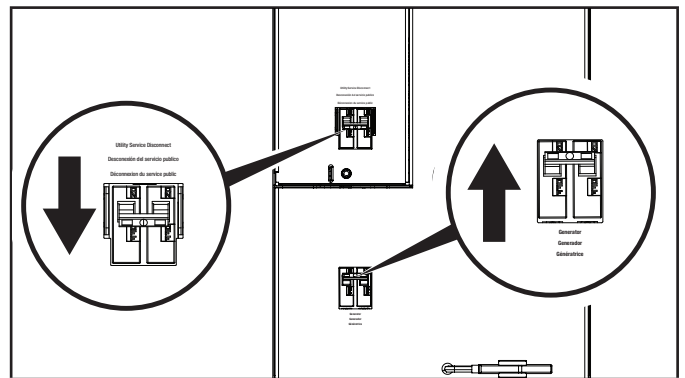

5. Coloque el controlador HSB que no es del fleX en el modo MANUAL o AUTO (Automático). El HSB se pondrá en marcha y comenzará a funcionar. Consulte el manual de instrucciones del HSB para obtener más detalles.
6. Hasta que el ATS cambie a la alimentación del generador y los LMM sean alimentados por el generador, utilice un destornillador pequeño de cabeza plana para ajustar los interruptores DIP 3 y 4 de los LMM en la posición ENCENDIDO.

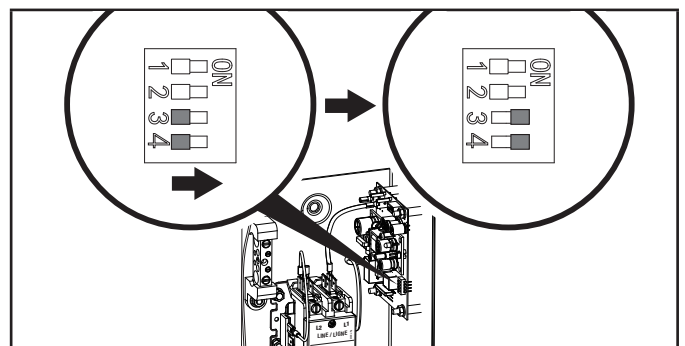

AVISO

Si los interruptores DIP 3 y 4 de los LMM ya están en la posición ENCENDIDO, colóquelos en APAGADO durante 1 segundo y, a continuación, vuelva a colocarlos en ENCENDIDO.

7. En este punto, el LMM está ahora en MODO DE CONEXIÓN y listo para conectarse al ATS.

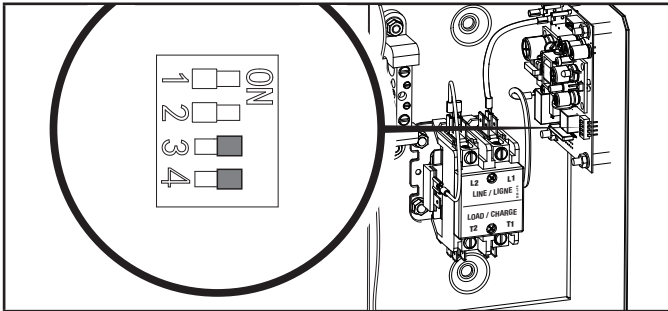

8. Si hay más de un LMM, mueva cada interruptor DIP 3 y 4 a ENCENDIDO.

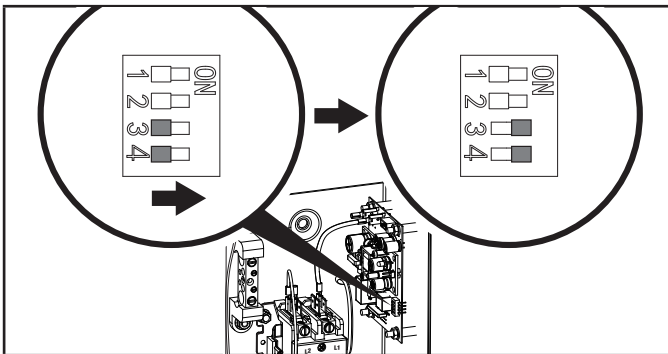

9. Después de activar MODO DE CONEXIÓN, el LMM del fleX saldrá del modo de conexión automáticamente, pero los interruptores DIP 3 y 4 aún deberán moverse a la posición de apagado manualmente.

10. Mantenga presionado el botón «LEARN» (APRENDER) del ATS durante unos 8 segundos o hasta que vea que las luces destellan en verde, entrando así en el MODO DE APRENDIZAJE DEL SISTEMA. El ATS enviará su información de código UUID al HSB (y a los LMM, si aplica) para conectarlos entre sí. Los LED del ATS parpadearán para iniciar el proceso, y los LMM 1-4, si aplica, se encenderán cuando el proceso haya finalizado. Esto puede tardar hasta 15 minutos.

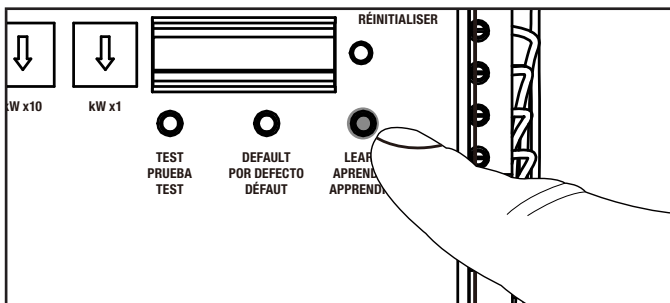

11. Los LED del fleX Controller® parpadearán varias veces en rojo y verde indicando que el aprendizaje se ha completado. Consulte la sección “Confirmar modo de conexión” para verificarlo.

CONFIRMACIÓN DEL MODO DE CONEXIÓN

- A. **Sistema Champion completo (HSB, 1 ATS, varios LMM)** – seleccione MODO DE CONEXIÓN como se indica a continuación.
- B. **Sistema Champion completo (HSB, 2 ATS, varios LMM)** – seleccione MODO DE CONEXIÓN como se indica a continuación.
- C. **Sistema Champion parcial (HSB que no es del fleX, 1 ATS, varios LMM)** – no se puede seleccionar MODO DE CONEXIÓN.

1. Tan pronto como mantenga pulsado el botón APRENDER del ATS durante unos 8 segundos, lo que permite entrar en MODO DE APRENDIZAJE DEL SISTEMA, el HSB del fleX Controller® mostrará los iconos de dirección de la alimentación. Si el modo de conexión no se estableció correctamente, el HSB del fleX Controller® permanecerá apagado.

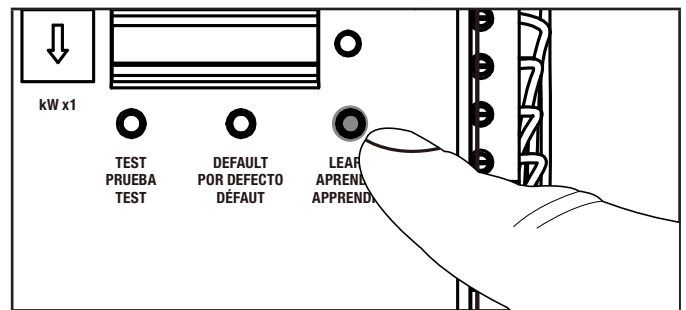

CONEXIÓN exitosa

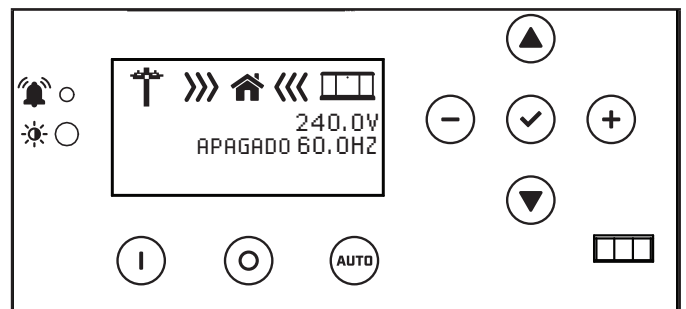

CONEXIÓN no exitosa

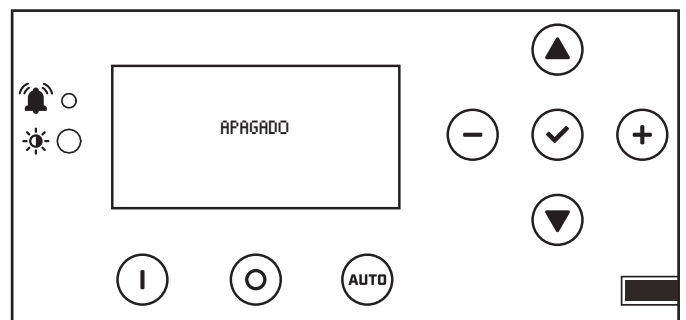

- Alternativamente, puede confirmar a través de wifi, siempre que el ATS esté conectado según el “Método de configuración de wifi” de este manual. Una vez que haya confirmado que el ATS está conectado al wifi y haya establecido la configuración correctamente, busque y conéctese al nombre de red (SSID) “Champion #####”, donde ##### coincidirá con los últimos cuatro dígitos del número de serie que está impreso en la placa de control. Tras conectarse a la red wifi, abra el navegador web de su dispositivo. En la dirección del navegador, cambie la dirección a 192.168.0.90 y comience la búsqueda. Esto dirigirá su navegador a la página Champion fleX Controller® Home Standby Generator Settings (Ajustes del generador de energía de reserva para uso doméstico Champion fleX Controller®) ubicada en el ATS.

Navigate a la página de LMM y observará que cada LMM registra 0 kW como se muestra.

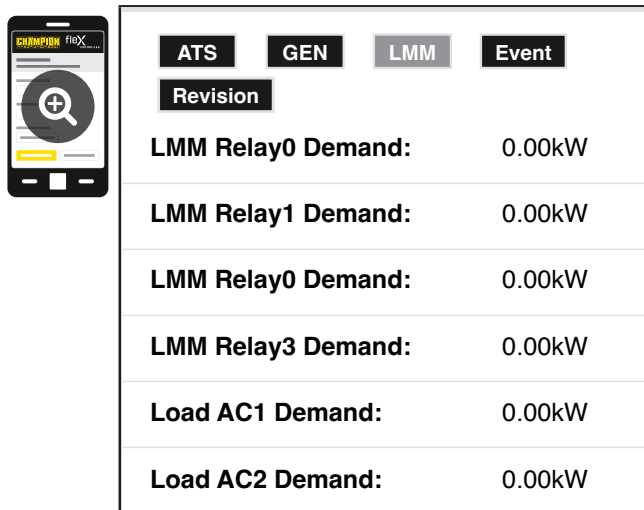

SISTEMA DE ENSEÑANZA DE CARGAS

Después de que la instalación y el cableado se completen, enseñe al ATS qué cargas se conectan mediante el siguiente procedimiento. La enseñanza del sistema solo es necesaria si se han instalado 1 o más LMM, o si se está utilizando CA1 o CA2 para administrar las cargas.

- Coloque el disyuntor de circuito de utilidad del ATS del fleX Controller® en APAGADO. El generador se pondrá en marcha y funcionará automáticamente.
- Confirme que las cargas administradas están todas funcionando.
- Mantenga presionado el botón marcado “APRENDER” durante 8 segundos. El ATS apagará todas las cargas y, luego, encenderá una carga a la vez hasta que todas estén encendidas. Luego, el ATS apagará las cargas administradas una a una hasta que todas estén apagadas. El ATS hará parpadear los LED que indican que la función está en proceso. Los LED del LMM1 al LMM4 están separados por unos 15 segundos. Una luz verde intermitente indica

que el aprendizaje se ha realizado con éxito. Una luz roja intermitente indica que se ha producido una sobrecarga.

- Después de que ATS se haya aprendido todas las cargas, las unidades LMM volverán a funcionar normalmente.
- La configuración de la instalación se mantiene ahora en la memoria y no se verá afectada por los cortes de energía.
- Vuelva a poner el disyuntor de UTILIDAD en la posición ENCENDIDO. ATS transferirá la carga de vuelta a la red eléctrica y el generador se enfriará y se apagará.
- Repita este proceso si se añaden o se quitan unidades LMM del sistema.

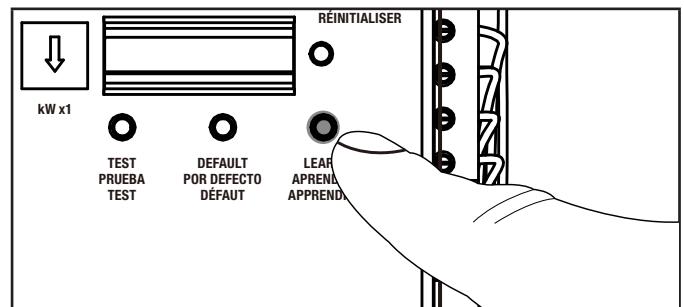

Comprobación del sistema completo

- Asegúrese de que el MODO DE CONEXIÓN se haya completado antes de la comprobación final del sistema.
- Abra el interruptor de red eléctrica para la prueba del sistema completo, cierre el disyuntor después de confirmar que todos los sistemas funcionan.
- Después de que el interruptor de red eléctrica se abre, el motor arranca automáticamente.
- El ATS del fleX se reiniciará con la energía del generador y controlará la conmutación de los relés de enclavamiento.
- La vivienda está ahora alimentada por el generador. Si se instalaron módulos de gestión de carga (LMM), espere 5 minutos para que los LMM y CA1/CA2 se activen.
- Realice el reconocimiento de carga a través del panel del ATS en este momento. Las unidades LMM se suprimirán y readquirirán en orden.
- Cierre el disyuntor de la utilidad. El ATS se transferirá de nuevo a la utilidad y el generador comenzará el ciclo de apagado.
- El sistema está ahora completamente funcional.
- Coloque el fleX Controller® en la posición anterior (p. ej., MANUAL [Manual] o AUTO [Automático]). Confirme que la energía de la utilidad esté activa, que el relé del lado de la utilidad esté cerrado y que la vivienda está recibiendo energía.

10. Vuelva al HSB y verifique que el controlador esté en modo AUTO (Automático). Confirme que los iconos indican que la energía de la red eléctrica está activa, que el relé del lado de la red eléctrica está cerrado y que la vivienda está recibiendo energía.
11. Cierre y asegure las cubiertas del HSB, devuelva las llaves al cliente.

NEMA 1 – Este tipo de ATS cerrado es solo para instalaciones de interiores.

NEMA 3R – Este tipo de ATS cerrado es similar a la caja para interiores, excepto que es una carcasa resistente a la intemperie y se requiere para instalaciones en exteriores según el código. El gabinete tiene aberturas en la parte inferior, y requiere conexiones herméticas al agua cuando se instala en el exterior según el código. Esta carcasa también puede utilizarse en interiores.

ESPECIFICACIONES

Modelo	201020	201355	201039
Clasificación de servicio	Clasificación de entrada de servicio		
Estilo de gabinete	Exterior, tipo 3R*		
Amperaje máximo	100	150	200
Voltios nominales	120/240		
Tipo de transición	Transición abierta, “break-before-make” (el interruptor interrumpe la conexión con la red eléctrica antes de conectarse a la fuente de alimentación alternativa)		
Cotizado ETL - Cumple con	La norma CSA C22.2 n.º 100 Norma UL n.º 1008		
Circuitos de gestión de carga	4		
Altura	29.9 in. (76 cm)	29.9 in. (76 cm)	29.9 in. (76 cm)
Ancho	20.8 in. (52.8 cm)	20.8 in. (52.8 cm)	20.8 in. (52.8 cm)
Profundidad	8 in. (20.3 cm)	8 in. (20.3 cm)	8 in. (20.3 cm)
Peso	62 lb. (28.2 kg)	62 lb. (28.3 kg)	62 lb. (28.3 kg)

Especificaciones técnicas

- 22kAIC, no hay clasificación de corriente de corto plazo.
- Adecuado para utilizarse según el artículo 702 del Código Eléctrico Nacional (NEC), NFPA 70.
- Adecuado para utilizarse solamente como fuente NORMAL para equipamiento de servicios. Debe haber a disposición un interruptor adicional para las fuentes de corriente alterna, a menos que la fuente de corriente alterna sea un generador accesible y se pueda apagar rápidamente.
- La carga continua no debe exceder el 80% de la capacidad del interruptor.
- El fleX® ATS utiliza relés para seleccionar la fuente para la salida de carga. Este sistema es del tipo de transición abierta o “break-before-make” y en ningún caso se cerrarán simultáneamente ambos relés de fuente. En caso de fallo del sistema, sólo permanecerá cerrado un relé para evitar la retroalimentación a las líneas de la red pública.
- La carga continua no excederá un 80% de la potencia indicadora del interruptor.
- El cableado al generador debe estar protegido por conducto.

Resistencia a cortocircuitos y valores nominales de cierre

- Este conmutador de transferencia es adecuado para utilizarse en un circuito capaz de distribuir el cortocircuito para el máximo voltaje como se muestra a continuación:

	Corriente de cortocircuito (raíz de la media cuadrática [RMS] simétrica × 1000)	Voltios (máximo de voltios de la corriente alterna [CA])
Utilidad	22	240
Generador	10	240

Cable - capacidad del terminal - torque

	Carga	Neutro	Tierra	Utilidad
AWG (calibre)	mín. 1 – máx. 000			Consulte las marcas de los disyuntores.
Clasificación de terminal	250-14 AL9CU	350-6 AL9CU	1/0-14 AL9CU	
Par de torsión (lb-pulg/N·m)	275 / 31			

Tipo Exterior 3R – Este tipo de ATS cerrado es una carcasa resistente a la intemperie y se requiere para instalaciones exteriores según el código. La carcasa tiene aberturas en la parte inferior y lateral, y requiere conexiones herméticas al agua cuando se instala en el exterior según el código. Esta carcasa también puede utilizarse en interiores.

201020 Diagrama de cableado del ATS

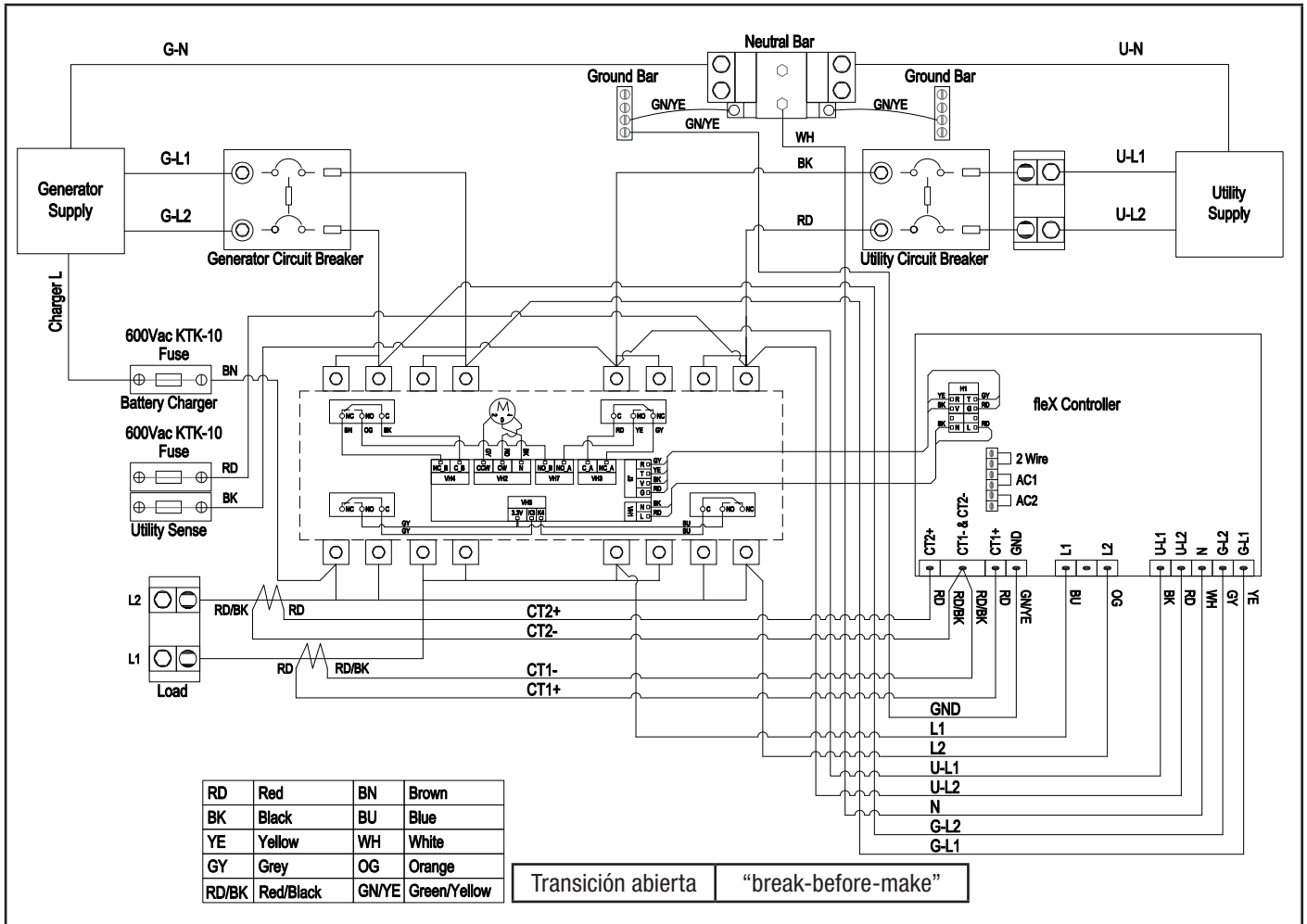

201039 Diagrama de cableado del ATS

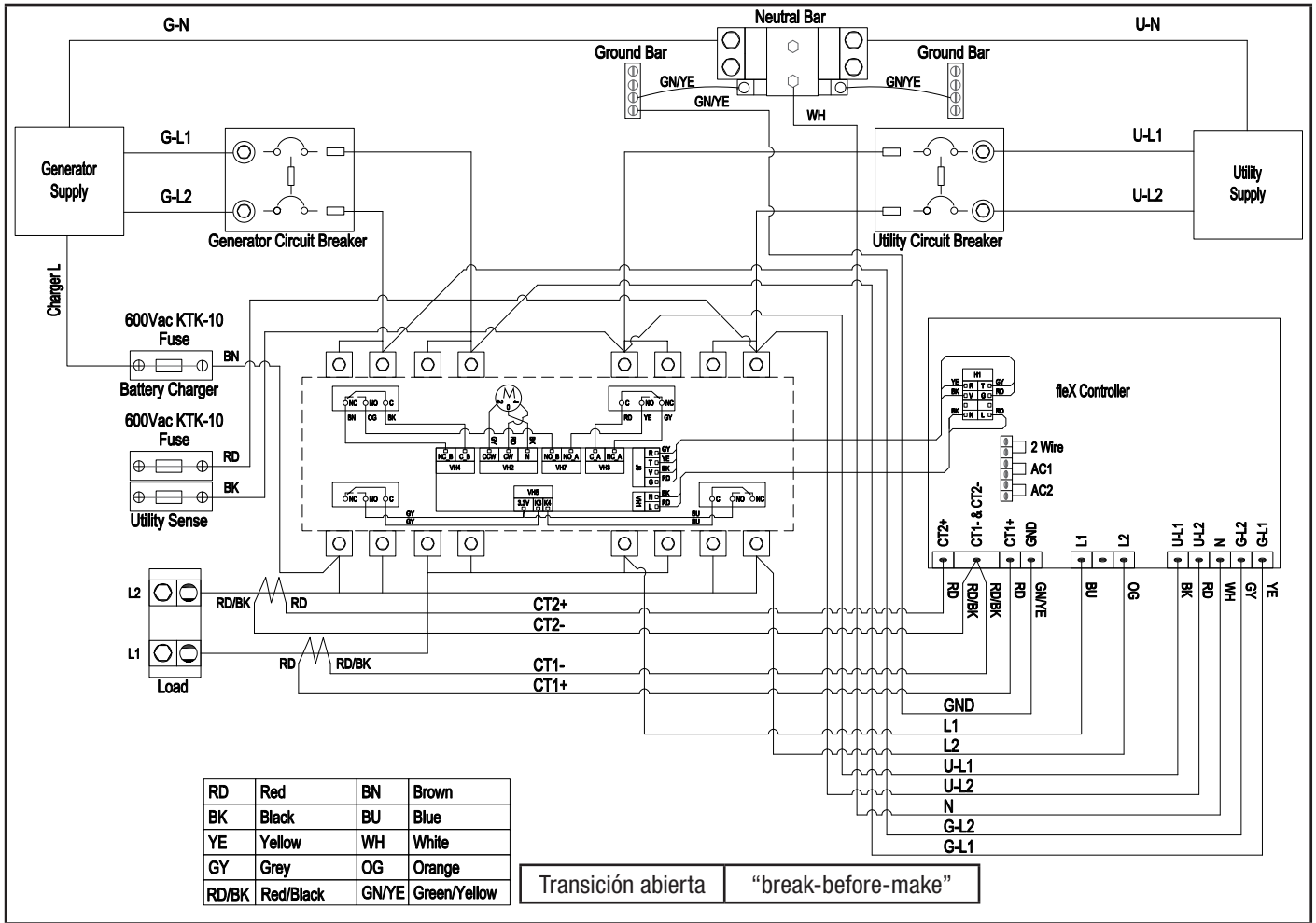

201355 Diagrama de cableado del ATS

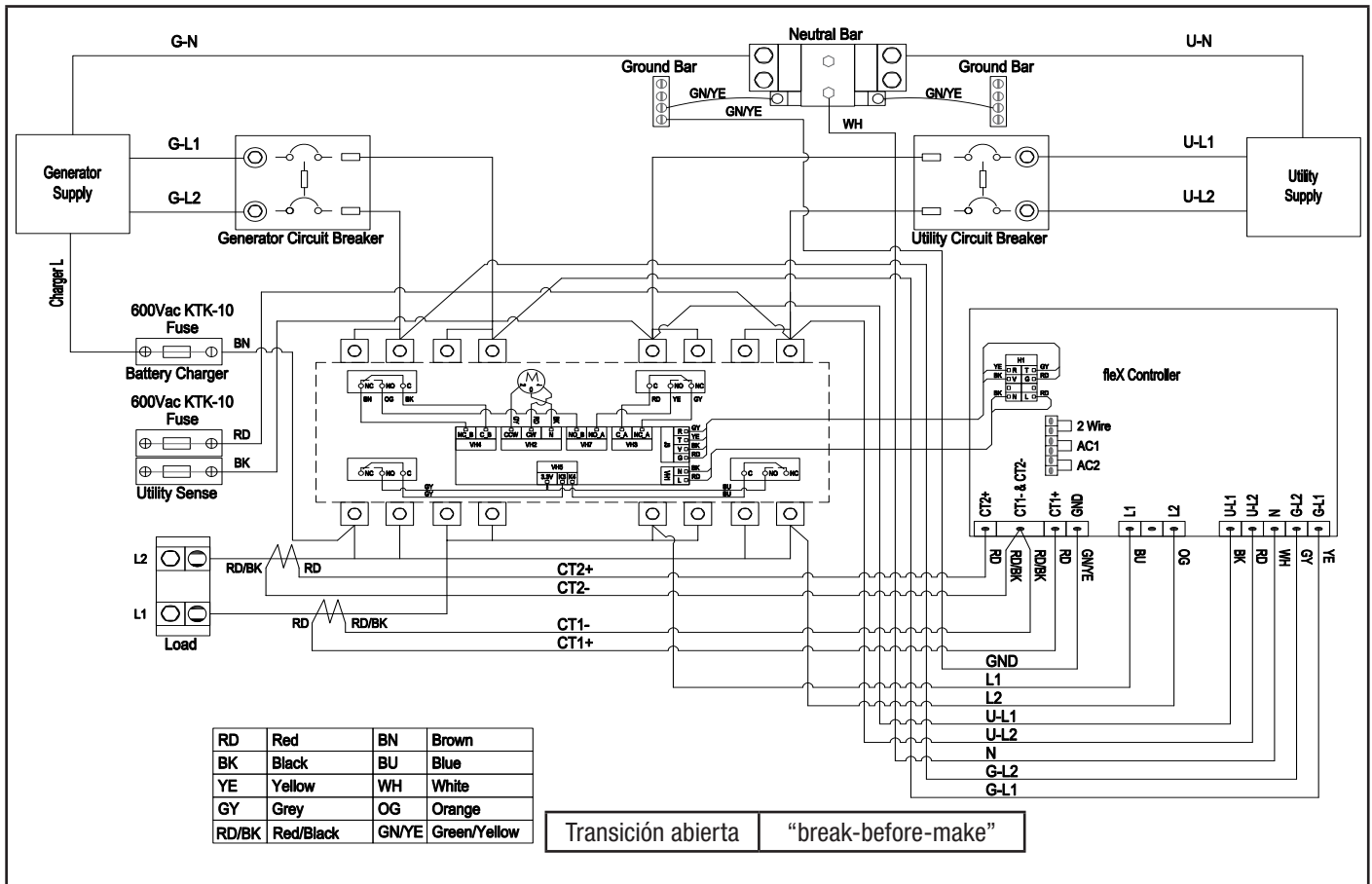

GARANTÍA

Cada interruptor de transferencia o accesorio de Champion está garantizado contra fallos mecánicos o eléctricos por defectos de fabricación durante un período de **24 meses** después del envío de la fábrica. La responsabilidad del fabricante durante este período de garantía se limita a la reparación o sustitución, sin cargo alguno, de los productos que resulten defectuosos bajo uso o servicio normales cuando se devuelvan a la fábrica y con gastos de transporte pagados por adelantado. La garantía no es válida para los productos que han sido sometidos a una instalación inadecuada, uso indebido, alteración, abuso o reparación no autorizada. El fabricante no ofrece ninguna garantía con respecto a la idoneidad de los productos para la aplicación particular de un usuario y no asume ninguna responsabilidad por la selección e instalación adecuadas de sus productos. Esta garantía sustituye a todas las demás garantías, expresas o implícitas, y limita la responsabilidad del fabricante por los daños al costo del producto.

Esta garantía le otorga derechos legales específicos, y es posible que tenga otros derechos, que varían de un estado a otro.

GARANTÍA*

CHAMPION POWER EQUIPMENT
GARANTÍA LIMITADA DE 2 AÑOS

Calificaciones de garantía

Para registrar su producto para la garantía y soporte técnico del servicio de llamadas GRATIS de por vida, por favor visite: <https://www.championpowerequipment.com/register>

Para completar la registración, necesitará incluir una copia del recibo de compra como prueba de compra original. La prueba de compra es requerida para servicio de garantía. Por favor regístrese dentro de diez (10) días de la fecha de compra.

Garantía de reparación/reemplazo

CPE garantiza al comprador original que los componentes mecánicos y eléctricos estarán libres de defectos en materiales y mano de obra por un período de dos años (partes y mano de obra) de la fecha original de compra y 180 días (partes y mano de obra) para uso comercial y industrial. Los gastos de transporte del producto sometido a reparación o reemplazo bajo esta garantía son de exclusiva responsabilidad del comprador. Esta garantía sólo se aplica al comprador original y no es transferible.

No devuelva la unidad al local de compra

Comuníquese con el servicio técnico de CPE, el cual diagnosticará todo problema por teléfono o correo electrónico. Si el problema no se corrige mediante este método, CPE, a su criterio, autorizará la evaluación, reparación o reemplazo de la parte o componente defectuoso en un centro de servicio de CPE. CPE le proporcionará un número de caso para obtener servicio de garantía. Consérvelo como referencia futura. Esta garantía no cubrirá las reparaciones o reemplazos no autorizados ni efectuados en un taller no autorizado.

Exclusiones de la garantía

Esta garantía no cubre las reparaciones y equipos siguientes:

Desgaste normal

Productos con componentes mecánicos y eléctricos necesitan partes y servicio periódico para el buen desempeño. Esta garantía no cubre la reparación cuando el uso normal haya agotado la vida útil de una parte o del equipo en su totalidad.

Instalación, uso y mantenimiento

Esta garantía no aplicará a partes y/o mano de obra si el producto se ha considerado haber sido mal usado, descuidado, involucrado en un accidente, abusado, cargado más allá de los límites del producto, modificado, inapropiadamente instalado o conectado incorrectamente a cualquier componente eléctrico. El mantenimiento normal no está cubierto por esta garantía y no es requerido de que sea desempeñado en una instalación de servicio o por una persona autorizada por CPE.

Otras exclusiones

Esta garantía excluye:

- Defectos cosméticos tales como pintura, calcomanías, etc.
- Artículos de desgaste tales como elementos filtrantes, juntas tóricas, etc.
- Partes accesorias tales como cubiertas de almacenamiento.
- Fallas debido a desastres naturales y otros sucesos de fuerza mayor que escapen al control del fabricante.
- Problemas causados por partes que no sean repuestos originales de Champion Power Equipment.

Límites de la garantía implícita y daños consecuentes

Champion Power Equipment rechaza toda obligación de cubrir toda pérdida de tiempo, del uso de este producto, flete, o cualquier reclamo incidental o consecuente por parte de cualquier usuario de este producto. ESTA GARANTÍA REEMPLAZA A TODAS LAS DEMÁS GARANTÍAS, YA SEAN EXPRESAS O IMPLÍCITAS, INCLUYENDO GARANTÍAS DE COMERCIABILIDAD O CAPACIDAD PARA UN PROPOSITO PARTICULAR.

La unidad proporcionada en intercambio quedará sujeta a la garantía de la unidad original. La vigencia de la garantía para la unidad de intercambio se seguirá calculando según la fecha de compra de la unidad original.

Esta garantía le da ciertos derechos legales que pueden cambiar de estado a estado o provincia a provincia. Su estado o provincia puede también tener otros derechos a los cuales usted tenga derecho que no están enlistados en esta garantía.

Información de contacto

Dirección

Champion Power Equipment, Inc.
6370 S Pioneer Way, Unit 101
Las Vegas, NV 89113 EE.UU.
www.championpowerequipment.com

Servicio al cliente

Sin Costo: 1-877-338-0999
info@championpowerequipment.com
No. Fax: 1-562-236-9429

Servicio técnico

Sin Costo: 1-877-338-0999
tech@championpowerequipment.com