



# MANUAL DE INSTALACIÓN

## INTERRUPTOR DE TRANSFERENCIA AUTOMÁTICA PARA CASA COMPLETA CLASIFICACIÓN DE ENTRADA DE SERVICIO

Todos los modelos aXis Controller®



**ACTIVE SU GARANTÍA**

registrando su producto:  
[championpowerequipment.com](http://championpowerequipment.com)



o visite [championpowerequipment.com](http://championpowerequipment.com)

**GUARDE ESTAS INSTRUCCIONES.** Este manual contiene precauciones de seguridad importantes que deben ser leídas y entendidos antes de operar el producto. El fallar en hacerlo puede resultar en lesiones graves. Este manual debe permanecer con el producto.

Las especificaciones, descripciones e ilustraciones en este manual son tan precisos tal como se conocía en el tiempo de la publicación, pero son sujetos a cambios sin previo aviso.

**TABLA DE CONTENIDO**

<b>Introducción</b> .....	<b>3</b>
<b>Definiciones de Seguridad</b> .....	<b>3</b>
<b>Instrucciones de Seguridad Importantes</b> .....	<b>4</b>
Instrucciones para el Interruptor de transferencia automática Champion con módulo aXis Controller® .....	4
Antes de la instalación .....	4
Etiquetas de seguridad .....	5
Símbolos de seguridad .....	6
<b>Controles y características</b> .....	<b>7</b>
Interruptor de transferencia automática Champion con módulo aXis Controller® .....	7
<b>Desembalaje</b> .....	<b>8</b>
Ubicación y montaje .....	8
Anillos pasacables .....	8
Cableado de instalación para el enchufe de ATS .....	8

<b>Instalación</b> .....	<b>9</b>
Cableado del ATS .....	9
Cableado del Cargador de la Batería .....	10
Bloque de fusibles para detección de utilidad .....	10
Relés de control de bajo voltaje .....	11
Configuración del módulo aXis Controller® .....	11
Instalación de 400A .....	12
LEDs ATS primarios .....	14
LEDs ATS secundarios .....	14
Método de configuración WIFI .....	15
Estado ATS y HSB con WIFI .....	17
Conexión de los sistemas de gestión de carga .....	17
Sistema de enseñanza .....	17
Comprobación del sistema completo .....	17
<b>Especificaciones</b> .....	<b>19</b>
Especificaciones técnicas .....	19
102007, 102008, 102010 Diagrama de cableado del ATS .....	20
<b>Garantía</b> .....	<b>21</b>

** PARA EL DESGLOSE DE PARTES**

Buscar por número de modelo en  
[championpowerequipment.com](http://championpowerequipment.com)

## INTRODUCCIÓN

Felicitaciones por la compra de un producto de Champion Power Equipment (CPE). CPE diseña, desarrolla y apoya todos nuestros productos con las especificaciones y normas estrictas. Con conocimiento adecuado del producto, uso seguro y un mantenimiento regular, este producto debe llevar años de servicio.

Se ha hecho todo lo posible por garantizar la exactitud e integridad de la información en este manual en el tiempo de su publicación, y nos reservamos el derecho de cambiar, alterar y/o mejorar el producto y este documento en cualquier momento sin previo aviso.

CPE valora altamente cómo nuestros productos son diseñados, fabricados, operados y mantenidos, al igual que proveer seguridad al operador y a los que estén alrededor del generador. Por lo tanto, es **IMPORTANTE** leer este manual y otros materiales del producto a fondo y ser plenamente conscientes y conocedores del montaje, operación, peligros y mantenimiento del producto antes de su uso. Familiarícese totalmente a sí mismo, y asegúrese de que otros que planean operar el producto se familiaricen sobre el funcionamiento del producto, con los procedimientos de seguridad y funcionamiento correcto antes de cada uso. Por favor siempre use el sentido común y siempre esté atento a la precaución cuando utilice el producto para asegurar que no ocurra un accidente, daños materiales o lesiones. Queremos que siga utilizando y que esté satisfecho con su producto CPE en los años venideros.

Quando contacte a CPE sobre partes y/o servicio, necesitará proveer los números completos de modelo y serie de su producto. Escriba la información que se encuentra en la etiqueta de información de su producto a la tabla en la parte de abajo.

<b>EQUIPO DE APOYO TÉCNICO DE CPE</b>
1-877-338-0999
<b>NÚMERO DE MODELO</b>
102007, 102008, 102010
<b>NÚMERO DE SERIE</b>
<b>FECHA DE COMPRA</b>
<b>LUGAR DE COMPRA</b>

## DEFINICIONES DE SEGURIDAD

El propósito de los símbolos de seguridad es para atraer su atención a los peligros posibles. Los símbolos, y sus explicaciones, merecen su comprensión y atención cuidadosa. Las advertencias de seguridad no por si mismos eliminan cualquier peligro. Las instrucciones o advertencias que dan no son sustitutos para medidas apropiadas de prevención de accidentes.

### PELIGRO

PELIGRO indica una situación peligrosa que, de no evitarse, resultará en la muerte o lesión grave.

### ADVERTENCIA

ADVERTENCIA indica una situación peligrosa que, de no evitarse, puede resultar en la muerte o lesión grave.

### PRECAUCIÓN

PRECAUCIÓN indica una situación peligrosa que, de no evitarse, puede resultar en lesiones moderadas o mínimas.

### AVISO

AVISO indica información considerada importante, pero no relacionada a un peligro (ej. mensajes relacionados a daños de propiedad).

## INSTRUCCIONES DE SEGURIDAD IMPORTANTES

### ⚠ ADVERTENCIA

Cáncer y Daño Reproductivo – [www.P65Warnings.ca.gov](http://www.P65Warnings.ca.gov)

### Instrucciones para el Interruptor de transferencia automática Champion con módulo aXis Controller®

EL INTERRUPTOR DE TRANSFERENCIA AUTOMÁTICA CHAMPION CON MÓDULO aXis CONTROLLER® NO ES PARA “HÁGALO USTED MISMO” INSTALACIÓN. Debe instalarlo por un electricista calificado que esté completamente familiarizado con todos los códigos eléctricos y de construcción aplicables.

Este manual ha sido preparado para familiarizar al distribuidor/ instalador con el diseño, la aplicación, la instalación y el mantenimiento del equipo.

Lea el manual cuidadosamente y cumpla con todas las instrucciones.

Este manual o una copia del mismo deben permanecer con el interruptor. Se ha hecho todo lo posible para asegurar que el contenido de este manual sea preciso y actual.

El fabricante se reserva el derecho de cambiar, modificar o mejorar esta documentación y el producto en cualquier momento sin previo aviso y sin ningún tipo de obligación ni responsabilidad.

El fabricante no puede prever todas las circunstancias posibles que puedan suponer un peligro.

Por lo tanto, las advertencias de este manual, las etiquetas y las calcomanías colocadas en la unidad no son exhaustivas. Si se utiliza un procedimiento, método de trabajo o técnica operativa, el fabricante no recomienda específicamente seguir todos los códigos para garantizar la seguridad del personal.

Muchos accidentes se producen por no seguir reglas, códigos y precauciones simples y fundamentales. Antes de instalar, operar o realizar el mantenimiento de este equipo, lea atentamente las REGLAS DE SEGURIDAD.

Las publicaciones que cubren el uso seguro de ATS y la instalación son las siguientes NFPA 70, NFPA 70E, UL 1008 y UL 67. Es importante consultar la última versión de cualquier norma/código para asegurar una información correcta y actualizada. Todas las instalaciones deben cumplir con los códigos municipales, estatales y nacionales locales.

### Antes de la instalación

#### ⚠ ADVERTENCIA

De acuerdo con la publicación OSHA 3120; “bloqueo/ etiquetado” se refiere a las prácticas y procedimientos específicos para salvaguardar a las personas de la energización o puesta en marcha inesperada de maquinaria y equipo, o la liberación de energía peligrosa durante las actividades de instalación, servicio o mantenimiento.

#### ⚠ PELIGRO

Asegúrese de que la energía de la compañía de servicios públicos esté apagada y de que todas las fuentes de reserva estén bloqueadas antes de iniciar este procedimiento. Si no lo hace, se podrían producir lesiones graves o la muerte. Tenga presente que los generadores de arranque automático se pondrán en marcha cuando se pierda la energía de la red eléctrica, a menos que se bloqueen en la posición de APAGADO.

Consulte la sección del manual del operador del generador para localizar los módulos ATS CONTROL y ENGINE CONTROL para asegurarse de que ambos interruptores están en la posición APAGADO.

#### ⚠ PRECAUCIÓN

Consulte los códigos eléctricos municipales, estatales y nacionales para conocer los métodos de cableado obligatorios.

## Etiquetas de seguridad

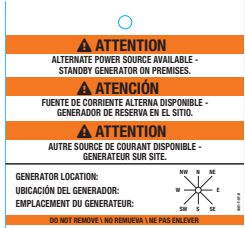
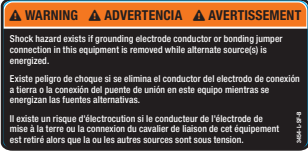

Estas etiquetas le advierten sobre riesgos potenciales que pueden causar lesiones serias. Lea con cuidado.

Si la etiqueta se despega o se hace difícil para leer, contacte al Equipo de Apoyo Técnico para el posible reemplazo.

	ETIQUETA COLGANTE/ETIQUETA	DESCRIPCIÓN	NÚMERO DE PIEZA
1		Fuente de corriente alterna.	1681-T-OP (2 por unidad) Suelto en la bolsa del manual de instalación.
2		Precaución. Dispositivo de sobrecorriente.	1943-L-PR
3		Peligro. Riesgo de electrocución. Advertencia. Más de un circuito activo.	2458-L-PR
4		Peligro de choque de ATS	3454-L-SF (1 por unidad) Suelto en la bolsa del manual de instalación.

## Símbolos de seguridad

Algunos de los siguientes símbolos pueden utilizarse en este producto. Estúdielos y aprenda su significado. La correcta interpretación de estos símbolos le permitirá utilizar el producto con mayor seguridad.

SÍMBOLO	SIGNIFICADO
	<b>Lea el manual del operador.</b> Para reducir el riesgo de lesiones, el usuario debe leer y comprender el manual del operador antes de usar este producto.
	<b>Conexión a tierra.</b> Consulte con el electricista local para determinar los requisitos de conexión a tierra antes de la operación.
	<b>Choque eléctrico.</b> Las conexiones inadecuadas pueden crear peligro de electrocución.

## CONTROLES Y CARACTERÍSTICAS

Lea este manual de instalación antes de instalar el interruptor de transferencia. Familiarícese con la ubicación y la función de los controles y las características. Guarde este manual para consultarlo en el futuro.

### Interruptor de transferencia automática Champion con módulo aXis Controller®

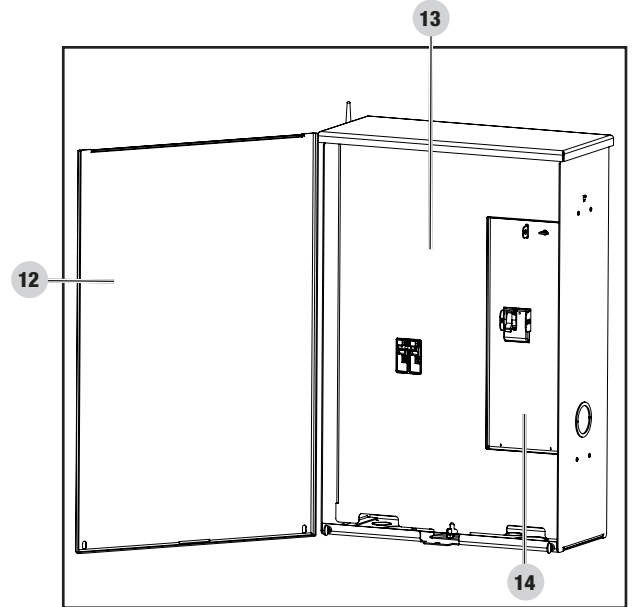
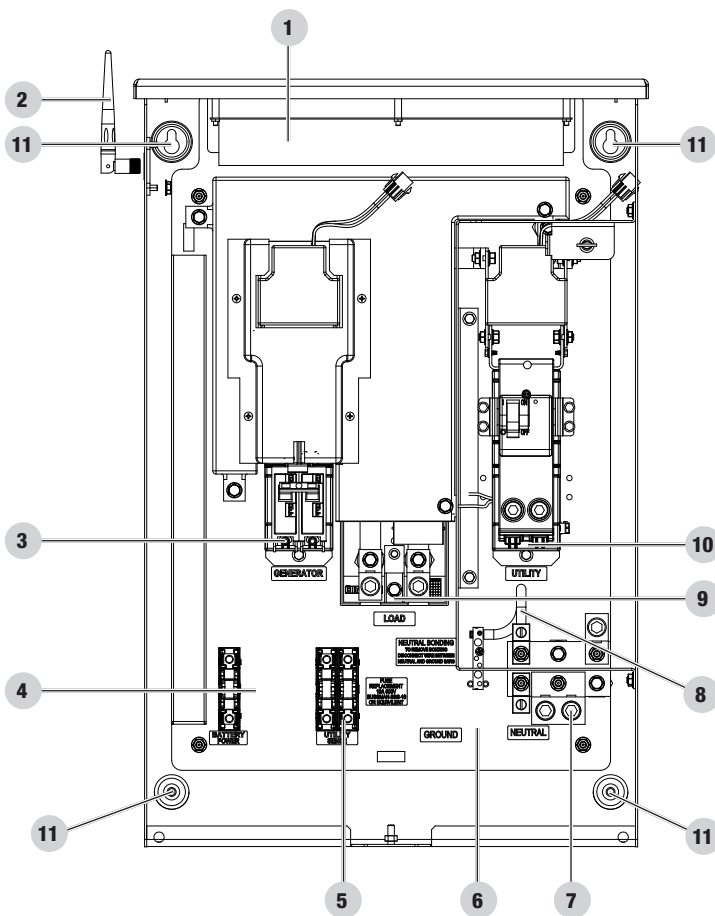

- |  |  |
|--|--|
| 1. Controlador aXis  | 8. Cable de unión neutro a tierra                  |
| 2. Antena  | 9. Terminales L1 y L2 de carga                     |
| 3. Terminales L1 y L2 del generador  | 10. Terminales L1 y L2 de la red eléctrica         |
| 4. Bloque de fusibles cargador de batería  | 11. Agujeros de montaje                            |
| 5. Bloque de fusibles detección de dos cables - Utilizado solamente con HSB que no es de Champion. | 12. Cubierta frontal                               |
| 6. Barra de conexión a tierra  | 13. Frente muerto                                  |
| 7. Barra neutra  | 14. Panel de acceso a la utilidad (si corresponde) |

## DESEMBALAJE

1. Tenga cuidado al desembalar para evitar dañar los componentes del interruptor de transferencia.
2. Deje que el ATS se aclimate a la temperatura ambiente durante un mínimo de 24 horas antes de desembalarlo para evitar la condensación en el aparato eléctrico.
3. Utilice una aspiradora en seco o en húmedo o un paño seco para eliminar la suciedad y el material de embalaje que pueda haberse acumulado en el interruptor de transferencia o en cualquiera de sus componentes durante el almacenamiento.
4. No utilice aire comprimido para limpiar el interruptor, ya que la limpieza con aire comprimido puede provocar que se depositen residuos en los componentes y que se dañe el interruptor según las especificaciones del fabricante de ATS.
5. Conserve el manual del ATS con o cerca del ATS para futuras referencias.

HERRAMIENTAS NECESARIAS	NO SE INCLUYEN
Llave hexagonal de 5/16 in.	Herraje de montaje
	Cable de voltaje de línea
Destornillador plano de 1/4 in.	Conducto
	Accesorios

### Ubicación y montaje

Instale el ATS lo más cerca posible del enchufe del medidor de la red pública. Los cables irán entre el ATS y el panel de distribución principal. Se requiere una instalación y un conducto adecuados según el código. Instale el ATS verticalmente en una estructura de soporte rígida. Para evitar que el ATS o la caja del gabinete se distorsionen, nivele todos los puntos de montaje; utilice arandelas detrás de los orificios de montaje (fuera del gabinete, entre el gabinete y la estructura de soporte), véase la siguiente imagen. Los sujetadores recomendados son tornillos deslizantes de 1/4" (0.635 mm). Siempre cumpla con el código local.

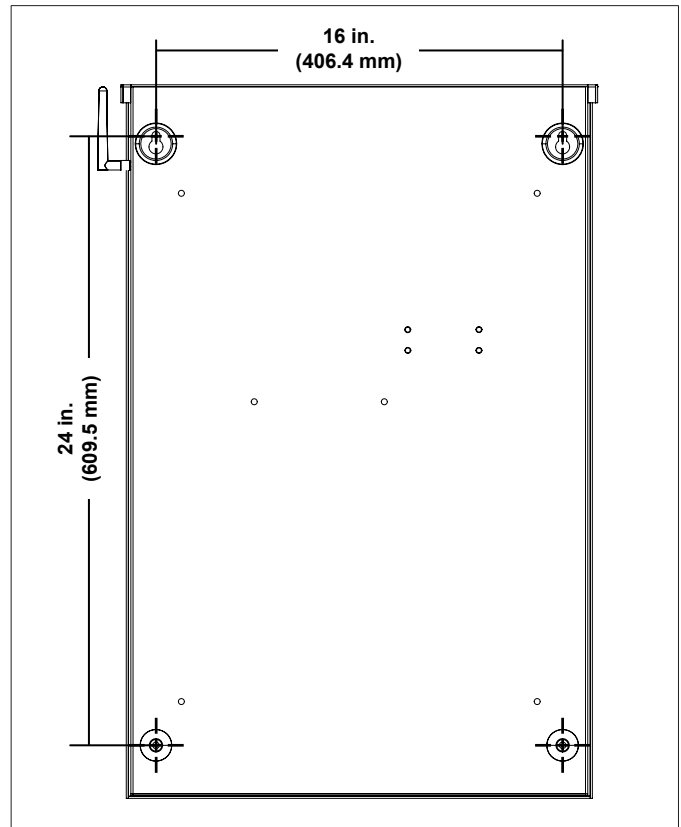

### Anillos pasacables

Los anillos pasacables pueden usarse en cualquier abertura de gabinete para instalaciones NEMA 1. Los anillos pasacables solo pueden usarse en las aberturas inferiores del gabinete para instalaciones NEMA 3R, cuando se instalan en el exterior.

### Cableado de instalación para el enchufe de ATS

#### **⚠ ADVERTENCIA**

El fabricante recomienda que un electricista con licencia o una persona con conocimientos completos de electricidad realicen estos procedimientos.

Asegúrese siempre de que la energía del panel principal esté apagada y de que todas las fuentes de reserva estén bloqueadas antes de retirar la cubierta o de quitar cualquier cableado del panel de distribución eléctrica principal.

Tenga presente que los generadores de arranque automático se pondrán en marcha cuando se pierda la energía de la red eléctrica, a menos que se bloqueen en la posición de "APAGADO".

Si no lo hace, se podrían producir lesiones graves o la muerte.

**⚠ PRECAUCIÓN**

Consulte los códigos eléctricos municipales, estatales y nacionales para conocer los métodos de cableado obligatorios.

El tamaño de los conductores debe ser adecuado para manejar la corriente máxima a la que serán sometidos. La instalación debe cumplir plenamente con todos los códigos, normas y reglamentos aplicables. Los conductores deben tener el soporte adecuado, ser de materiales de aislamiento aprobados, estar protegidos por un conducto aprobado y tener el calibre de cable correcto de acuerdo con todos los códigos aplicables. Antes de conectar los cables a los terminales, elimine los óxidos de la superficie de los extremos de los cables con un cepillo de alambre. Todos los cables de alimentación deben entrar en el gabinete a través de las aberturas del gabinete.

1. Determine dónde pasará el conducto flexible y hermético al líquido a través del edificio desde el interior al exterior. Cuando esté seguro de que hay un espacio adecuado a cada lado de la pared, perfora un pequeño agujero piloto a través de la pared para marcar la ubicación. Perfore un agujero de tamaño apropiado a través de la cubierta y el revestimiento.
2. En cumplimiento de todos los códigos eléctricos locales, dirija el conducto a lo largo de las vigas del techo/suelo y los montantes de la pared hasta el lugar donde el conducto pasará a través de la pared hacia el exterior de la casa. Una vez que el conducto atraviese la pared y esté en la posición adecuada para fijarlo al generador HSB, coloque masilla de silicona alrededor del conducto a ambos lados del agujero, dentro y fuera.
3. Coloque el ATS cerca del enchufe del medidor de la red eléctrica.

**INSTALACIÓN**

**Cableado del ATS**

**🗨 AVISO**

Se muestra el modelo US ATS como referencia. Para la instalación en Canadá, consulte el Manual de instalación del ATS.

**🗨 AVISO**

El ATS aXis controla el arranque y apagado automático del HSB aXis utilizando comunicación de línea de potencia (PLC por sus siglas en ingles). El sistema PLC utiliza los cables de potencia L1 y L2 que corren entre el ATS y HSB para la comunicación. Como resultado, no hay cables que tengan que correr entre el ATS y HSB aparte de los cables de potencia (L1, L2, N, G) y los cables de carga para la batería mencionados en este manual.

1. Tenga un personal de la red publica que retire el medidor de servicio del enchufe del medidor.



2. Retire la puerta y el frente muerto del ATS.
3. Conecte red eléctrica (L1-L2) al disyuntor lateral de la red eléctrica ATS. Apriete a 275 in-lbs.
4. Conecte el servicio eléctrico N al terminal neutro. Apriete a 275 in-lbs.
5. Conecte la tierra GROUND a la barra GROUND.  
NOTA: GROUND y NEUTRAL están unidos en este panel.

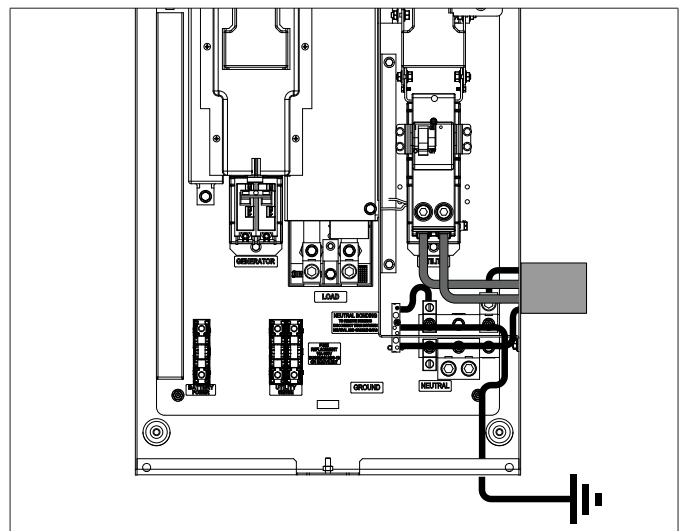

6. Conecte L1-L2 del generador al disyuntor lateral del generador. Apriete a 45-50 in-lbs.
7. Conecte el neutro del generador a la barra neutra. Apriete a 275 in-lbs.

8. Conecte la tierra del generador a la barra de tierra.  
Apriete a 35-45 in.-lbs.

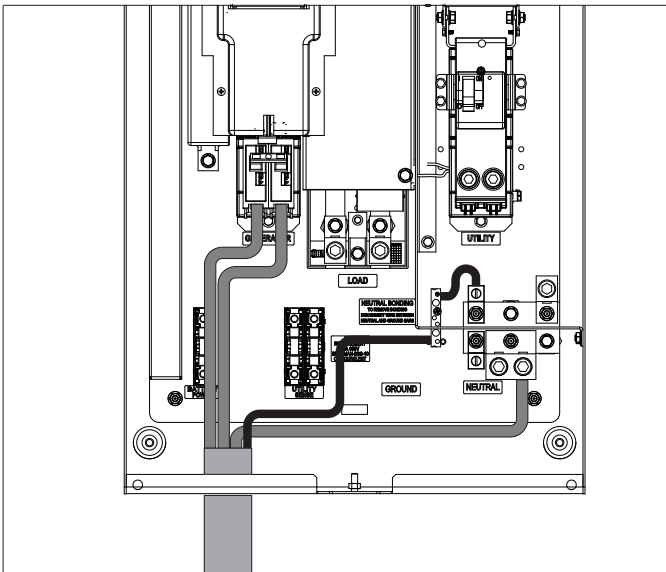

9. Conecte las barras de carga L1 y L2 al panel de distribución.  
Apriete a 275 in.-lbs.
10. Conecte NEUTRAL del ATS con el panel de distribución.  
Conecte GROUND del ATS con el panel de distribución.

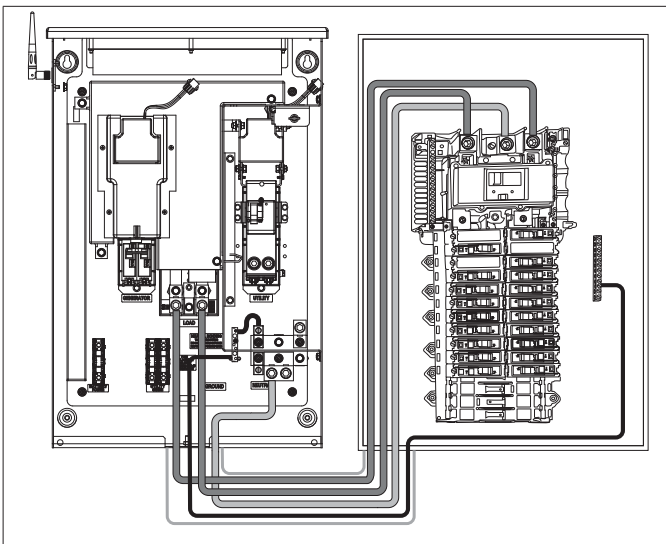

1. Corra dos cables del ATS al HSB para la circuito del cargador de la batería.

El circuito de la batería es de 120V AC, con máximo de 1 amp. Los cables deben ponerse a medida en acuerdo.

El cableado debe correr en el mismo conducto que los cables L1, L2, Neutral, y Tierra provistos en la sección previa:

- 1a. El cable del cargador de la batería tiene una clasificación de aislamiento igual o más de 264VAC.
- 1b. El cable de la batería es apto para instalación al exterior.
- 1c. Permitido por código local y cumple con NFPA 70.
2. Conexiones ATS para el cargador de la batería.
  - 2a. L1 - Terminal inferior del bloque de fusibles en el ATS.
  - 2b. Neutral - Bloque neutral.

Vea la imagen para la locación del bloque de fusibles y el bloque neutral.

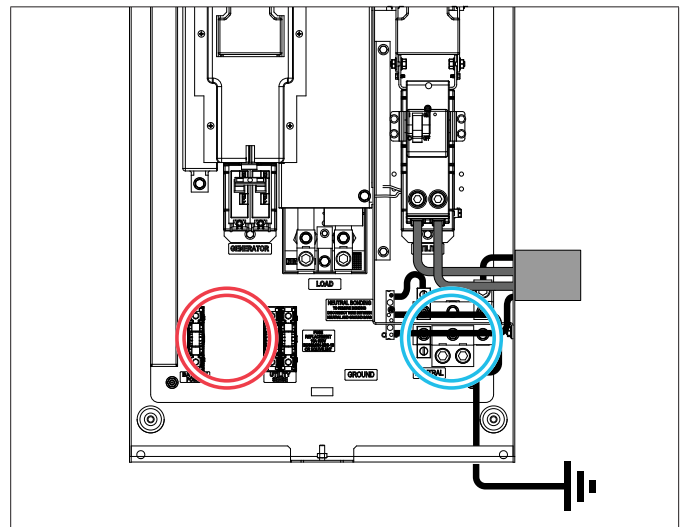

3. Conexión HSB para las terminales de la batería
  - 3a. L1 y N se conectarán a la terminal localizada cerca de los puntos de conexión de L1, L2, N, y G. Refiera la manual de instalación del aXis controller® HSB para mas información.

**⚠ PRECAUCIÓN**

Retire el sello del panel de distribución si está instalado.

**Cableado del Cargador de la Batería**

El aXis Controller® HSB contiene un cargador de 24V que es alimentado 120V CA. El cardador de la batería recibe potencia de 120V del utilizando el unci bloque de fusibles localizado en la esquina de bajo del lado izquierdo del ATS.

**Bloque de fusibles para detección de utilidad**

El bloque de fusibles para detección de utilidad no se debe utilizar en una instalación típica. El bloque de fusible es solamente utilizado cuando se conecta el aXis ATS de Champion a un HSB que no es de Champion que monitorea voltaje de utilidad para controlar el encendido/apagado automático del generador. El voltaje potencial entre los dos fusibles es de 240V AC.

No use el bloque de fusibles para detección de utilidad para el circuito del cargador de la batería. El bloque de fusibles del cargador de la batería está localizado al lado del bloque de fusibles para detección de utilidad.

## Relés de control de bajo voltaje

El ATS de aXis Controller® tiene dos relés de bajo voltaje que pueden utilizarse para gestionar la carga de los acondicionadores de aire u otros dispositivos que utilizan controles de bajo voltaje. Los dos relés de bajo voltaje del ATS se llaman AC1 y AC2 y se encuentran en el tablero de control aXis como se muestra en la siguiente imagen.

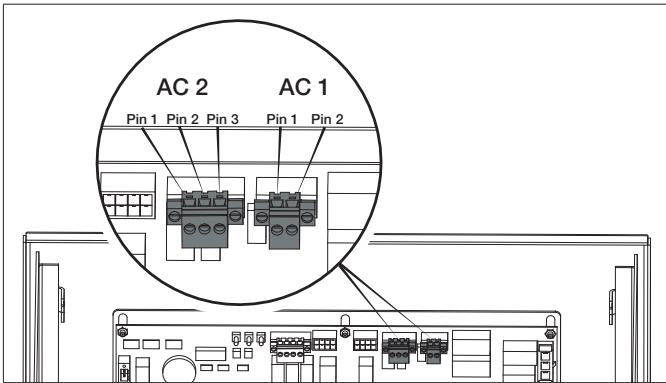

### CONEXIÓN A AC1 Y AC2

Para el aire acondicionado u otros controles de bajo voltaje, dirija el cableado de bajo voltaje hacia el ATS usando los conductos y accesorios apropiados para el código. Conecte el cableado a los pines 1 y 2 de AC1 o de AC2 como se muestra en el diagrama de arriba. Tenga en cuenta que AC2 tiene tres pines disponibles, de los cuales, el pin 3 no se utiliza.

### Configuración del módulo aXis Controller®

1. En el tablero de control aXis, ajuste los dos botones circulares que se encuentran a la derecha de los interruptores DIP para que coincidan con la máxima potencia de salida del generador para su tipo de combustible.

1er botón (izquierdo) está en valores de 10, el 2do botón (derecho) está en valores de 1, no sobrepase la capacidad del generador. Si la potencia del generador cae entre los ajustes, elija el siguiente valor más bajo; es decir, la potencia del generador es de 12,500 W, fije los botones en 1 y 2 para 12,000 W.

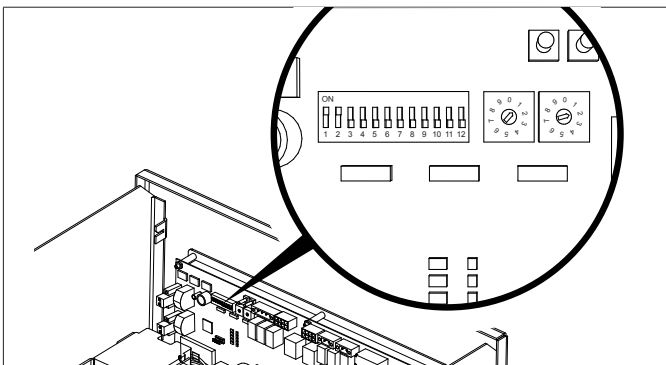

### AVISO

Todos los interruptores DIP están puestos en "ON" (encendido) por fábrica excepto por el interruptor #9, que está puesto en "OFF" (apagado).

2. Verifique que los interruptores DIP estén ajustados para su instalación. Ajuste según sea necesario.

### Configuración de los interruptores DIP

Interruptor 1. Bloqueo del módulo de carga 1.

- **Encendido**= El módulo de carga 1 se está gestionando. El módulo de carga 1 es el de menor prioridad de los 4 módulos de carga. Esta carga se apagará primero mientras el ATS gestiona la carga de la vivienda.
- **Apagado**= El módulo de carga 1 permanecerá apagado durante la alimentación del HSB.

Interruptor 2. Bloqueo del módulo de carga 2.

- **Encendido**= El módulo de carga 2 se está gestionando.
- **Apagado**= El módulo de carga 2 permanecerá apagado durante la alimentación del HSB.

Interruptor 3. Bloqueo del módulo de carga 3.

- **Encendido**= El módulo de carga 3 se está gestionando.
- **Apagado** = El módulo de carga 3 permanecerá apagado durante la alimentación del HSB.

Interruptor 4. Bloqueo del módulo de carga 4.

- **Encendido**= El módulo de carga 4 se está gestionando. El módulo de carga 4 es el de mayor prioridad de los 4 módulos de carga. Esta carga se apagará de última mientras el ATS gestiona la carga de la vivienda.
- **Apagado**= El módulo de carga 4 permanecerá apagado durante la alimentación del HSB.

Interruptor 5. Protección de frecuencia.

- **Encendido** = Todas las cargas gestionadas se apagarán cuando la frecuencia del HSB caiga por debajo de 58 Hz.
- **Apagado**= Todas las cargas gestionadas se apagarán cuando la frecuencia del HSB caiga por debajo de 57 Hz.

Interruptor 6. Repuesto. No se usa en este momento. No importa la posición del interruptor.

Interruptor 7. Gestión de energía.

- **Encendido**= ATS está manejando la carga de las casas.
- **Apagado** = ATS ha desactivado la gestión de energía.

Interruptor 8. PLC frente a Comunicación de dos cables.

- **Encendido**= ATS controlará el arranque y el apagado del HSB a través de la PLC. Este es el método preferido de comunicación, sin embargo, requiere que el HSB sea un HSB controlado por aXis.

- **Apagado**= ATS controlará el arranque del HSB mediante el relé AC2. En esta configuración el AC2 no puede usarse para manejar carga. Los pines 1 y 3 del conector AC2 se utilizarán para la señal de arranque del HSB.

Interruptor 9. Prueba del HSB con carga.

- **Encendido**= La prueba se realiza con carga.
- **Apagado**= La prueba se realiza sin carga.

Interruptor 10. Primario/secundario.

- **Encendido**= Este ATS es el principal o único ATS. <- el más común.
- **Apagado**= Este ATS está siendo controlado por un aXis Controller® ATS diferente. Se utiliza para instalaciones que requieren dos cajas de ATS (es decir, instalaciones de 400 A).

Interruptor 11. Prueba de operación.

- **Encendido**= Las pruebas de operación ocurrirán según el cronograma programado en el controlador aXis.
- **Apagado**= Las pruebas de operación están deshabilitadas.

Interruptor 12. Retraso para que el HSB acepte la carga.

- **Encendido** = 45 segundos.
  - **Apagado**= 7 segundos.
3. Tenga un personal de la red pública que conecte de nuevo el medidor de servicio al enchufe del medidor.
  4. Verifique el voltaje en el disyuntor de la red eléctrica.
  5. Encienda el disyuntor de la red eléctrica.
  6. El módulo ATS aXis Controller® comenzará el proceso de arranque. Permita que el módulo ATS aXis Controller® arranque completamente (aproximadamente 6 minutos).
  7. La vivienda debería estar completamente alimentada en este punto.

## Instalación de 400A

Las siguientes instrucciones son para la instalación de dos (2) ATS de 200A, permitiendo un servicio de 400A.

ATS primario instalado y conectado al panel de distribución primario como se muestra en el Manual de Instalación del Interruptor de Transferencia Automática (ATS) aXis Controller®, en “Cableado del ATS.”

ATS secundario instalado y conectado al panel de distribución secundario como se muestra a continuación.

Traducción realizada con la versión gratuita del traductor [www.DeepL.com/Translator](http://www.DeepL.com/Translator)

### Modelos afectados

- 100515- Generador de reserva doméstico aXis de 14 kW
- 102007 - 200A ATS

La salida HSB (L1, L2, N, G) debe llevarse a una caja de conexiones (suministrada por el cliente) y dividirse para alimentar tanto el ATS primario como el ATS secundario.

### ⚠ ADVERTENCIA

Haga que sólo personal calificado que esté familiarizado con los códigos, normas y reglamentos aplicables instale y dé servicio al generador. Cumpla SIEMPRE con los códigos eléctricos y de construcción locales, estatales, provinciales o territoriales y nacionales al instalar el generador. NUNCA altere la instalación recomendada de manera que la unidad no cumpla con estos códigos. SIEMPRE cumpla con las regulaciones que la Administración de Seguridad y Salud Ocupacional (OSHA) ha establecido. ASEGÚRESE de que el generador se instala siguiendo las instrucciones del fabricante.

### ⚠ PELIGRO

Los combustibles gaseosos como el GN y el GLP son altamente explosivos. Incluso la más mínima chispa puede encender dichos combustibles y provocar una explosión, que podría causar quemaduras, incendios o explosiones con resultado de lesiones graves, daños materiales o incluso la muerte. NO se permiten fugas.

### ⚠ ADVERTENCIA

Evite SIEMPRE que el generador arranque mientras las cubiertas estén abiertas. El generador puede arrancar en cualquier momento sin previo aviso. Siga estos pasos en orden:

1. Extraiga el fusible del panel aXis Controller® y fíjelo con cinta adhesiva al panel.
2. Desconecte primero el cable NEGATIVO, NEG o (-) de la batería y, a continuación, retire el cable POSITIVO, POS o (+) de la batería.

Para volver a poner el generador en servicio, siga estos pasos en orden:

1. Conecte primero el cable POSITIVO, POS o (+) de la batería y, a continuación, conecte el cable NEGATIVO, NEG o (-) de la batería.
2. Retire el fusible encendido del panel y vuelva a instalarlo en el aXis Controller®.

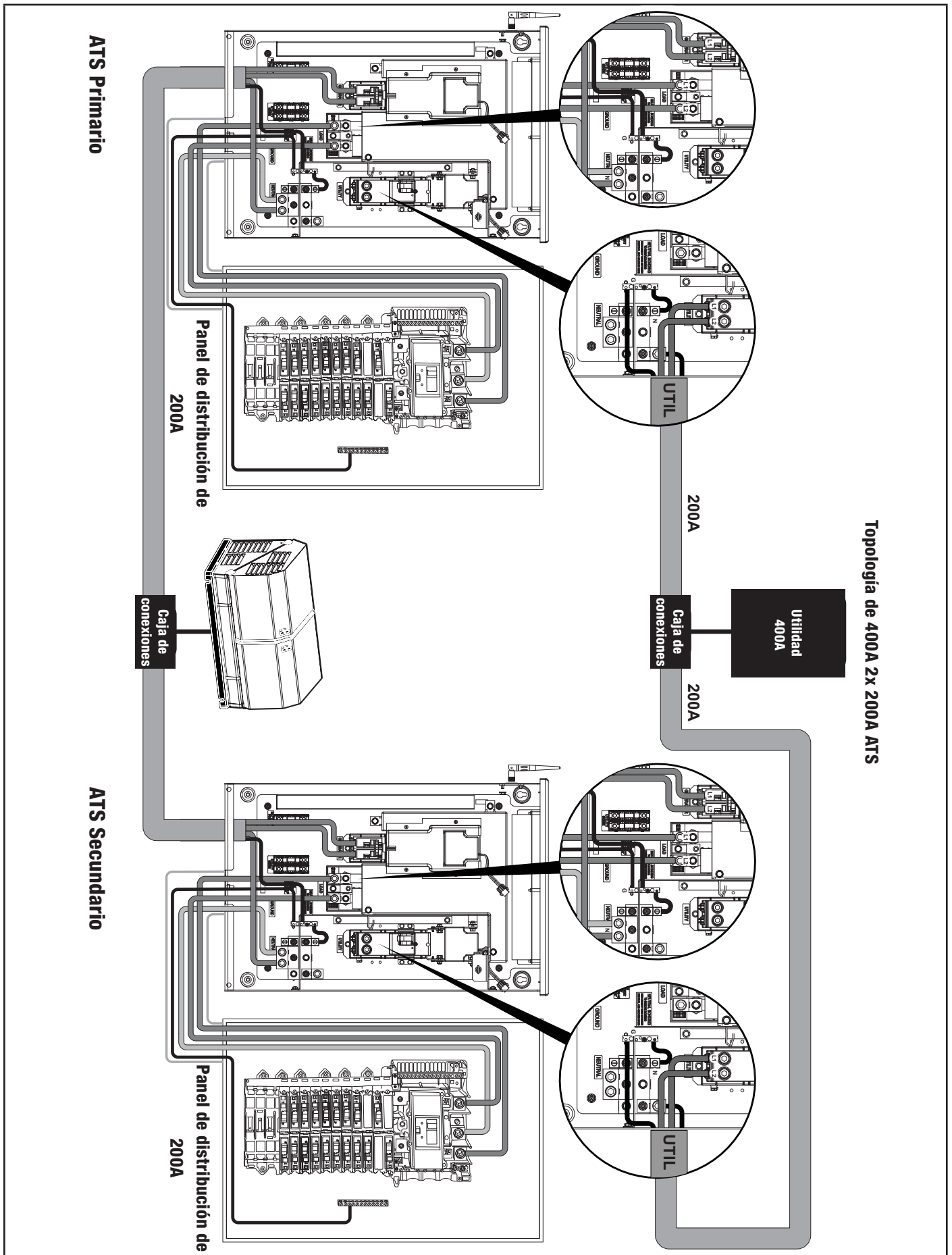

### LEDs ATS primarios

1 ~ 8, 10 y 11 Interruptores DIP en posición “ENCENDIDO”.

Interruptores DIP 9 y 12 en posición “APAGADO”.

Los LEDs se iluminarán cuando se suministre energía eléctrica.

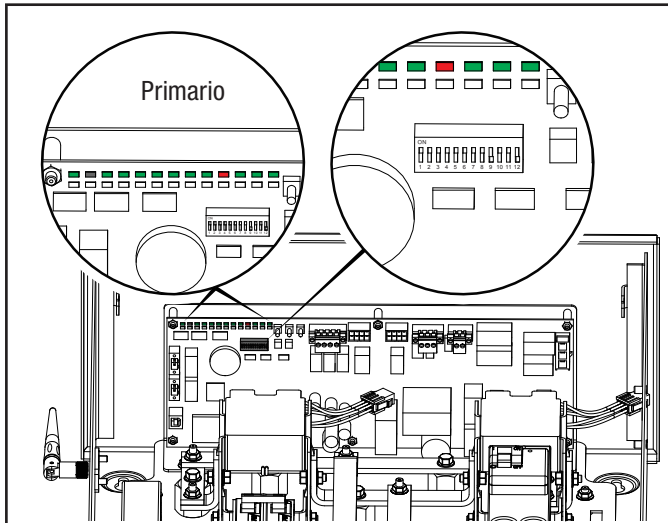

### LEDs ATS secundarios

1 ~ 8,11 Interruptores DIP en posición “ENCENDIDO”.

9, 10 y 12 Interruptores DIP en posición “APAGADO”.

Los LEDs se iluminarán cuando se suministre energía eléctrica.

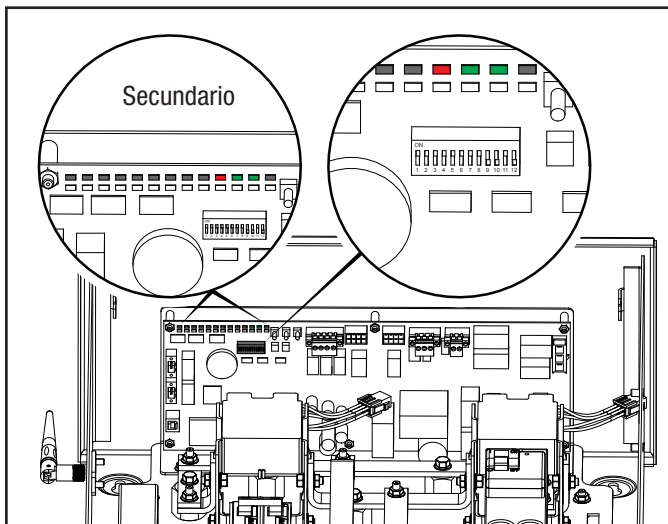

**Los LEDs mostrados pertenecen sólo a los Módulos de Gestión de Carga (LMM) del aXis Controller®.**

Tanto LMM 1 a 4 (LMM1-4) como Gen stop/start (GSTOP/GSTART) no están iluminados. Esto es normal y ocurrirá cuando el DIP #10 esté en la posición APAGADO (ATS Secundario).

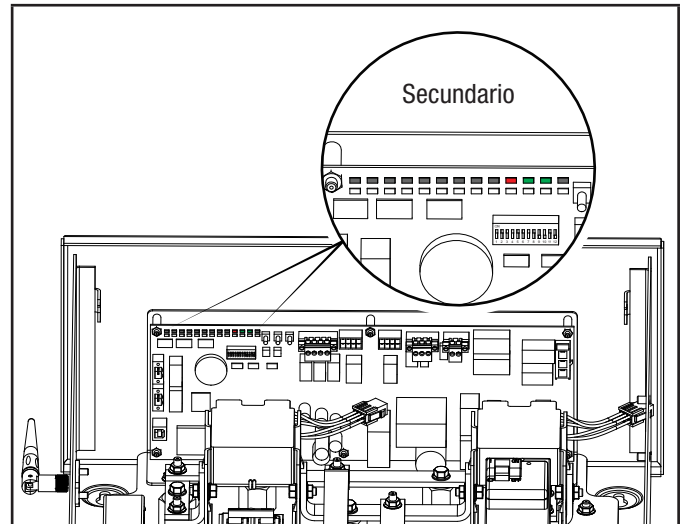

Para obtener ayuda, consulte la sección *Ajustes en el aXis Controller®*.

Los módulos LMM pueden conectarse a circuitos de paneles de distribución primarios o secundarios, pero sólo serán controlados por el ATS primario. La prioridad de los LMM la determina el ATS primario y las cargas se controlarán según sea necesario de acuerdo con los ajustes introducidos en el ATS primario.

El ajuste de kW del ATS primario debe coincidir con la potencia nominal del HSB. El ATS primario se comunicará con el ATS secundario para determinar el uso total de la carga y determinar la necesidad de activar los módulos LMM (si procede).

Al realizar la función LEARN para cargas en LMM, tanto el ATS primario como el secundario deben estar activos, pero sólo el ATS primario debe realizar la función LEARN.

El HSB está totalmente controlado por el ATS primario. Los comandos de arranque y parada junto con los comandos de requisitos de ejercicio son enviados por el ATS primario.

La conexión Wi-Fi debe realizarse en el momento de la instalación tanto en el ATS primario como en el secundario para establecer las variables de día, fecha y hora. El ATS secundario no necesita que se configure el día, la fecha y la hora del ejercicio, aunque no afectará a ninguna operación si se configura.

La conexión de carga de la batería HSB (120VAC) puede venir del ATS primario o secundario o del panel de distribución primario o secundario. La conexión debe tener un fusible no superior a 15A independientemente de la fuente.

Las conexiones de CA de bajo voltaje pueden provenir del ATS primario o secundario.

La baja tensión del ATS secundario NO está activa con el interruptor DIP en la posición “APAGADO”.

## Método de configuración WIFI

1. Utilice un dispositivo habilitado con Wi-Fi (portátil, teléfono inteligente, tableta, etc.) en las proximidades del ATS.
2. Busque y conéctese al nombre de la red (SSID) "Champion XXXX" donde XXXX igualará los últimos cuatro dígitos del número de serie que esta impreso en el tablero de control.

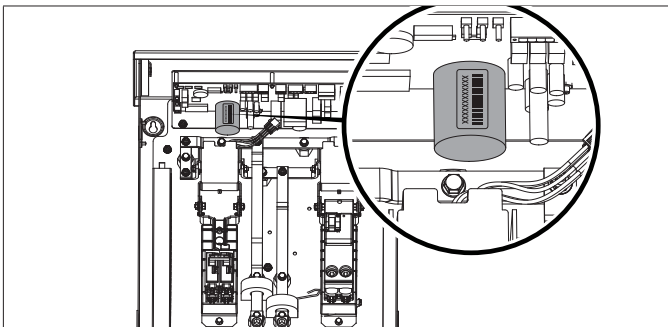

2a. La contraseña de la red se encuentra en una calcomanía en el frente muerto del ATS.

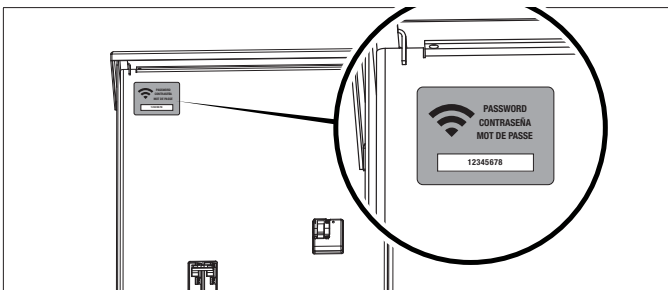

### AVISO

Durante la configuración, su dispositivo se desconectará del Internet. El Champion Wi-Fi es una conexión directa entre el dispositivo (portátil, teléfono inteligente, tableta, etc.) y el ATS, y no se conecta al Internet. Unos dispositivos Android pueden mostrar la siguiente pantalla - Elija "Connect only this time" (conectarse solamente esta vez).



**Internet may not be available.**

If you want to connect this network without internet access, you can connect only this time or you can set your phone to always connect to it even if internet isn't available.

You can change this in Settings > Connections > Wi-fi > ADVANCED > Switch to mobile data > Network exceptions

[Connect only this time](#)  
[Allow switch](#)  
[Stay connected](#)

3. Después de conectar Wi-Fi, abra el navegador web de su dispositivo. En la dirección del navegador o en la barra de búsqueda, cambie la dirección a 192.168.0.90 y comience la búsqueda. Esto dirigirá su navegador a la página de configuración del generador de espera doméstico Champion aXis Controller® que se encuentra en la placa de circuito ATS. Si el navegador web de su dispositivo no carga la página de configuración del generador de espera doméstico del aXis Controller®, sino que permanece conectado al Internet, apague los datos móviles del dispositivo (si corresponde) y asegúrese de que el dispositivo no esté conectado a ninguna otra red.

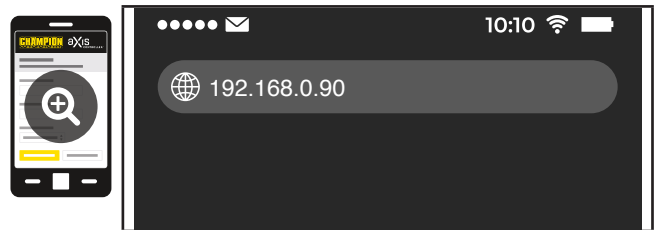

4. En la página Configuración del generador de espera doméstico del Champion aXis Controller®, establezca la fecha y la hora. Utilice los cuadros desplegables o el botón "USE DEVICE DATE & TIME" (usar la fecha y hora de este dispositivo) para establecer la hora y la fecha.



**USE DEVICE DATE & TIME** ⌚

**Date:**

Choose Month... ▾

Choose Date... ▾

Choose Year... ▾

---

**Time:**

Choose Hour... ▾

Choose Minute... ▾

Choose AM/PM... ▾

**CONFIRM DATE & TIME** ➔

- Confirme y guarde la configuración antes de continuar. Si no confirma de inmediato, el reloj estará más tarde de lo actual. Cambios sin confirmar están resaltados.

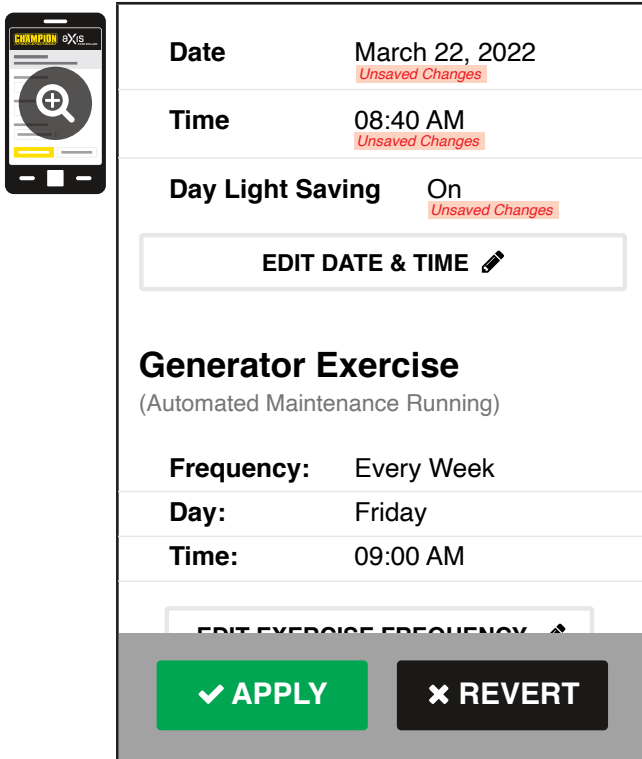

- Algunos sistemas operativos requerirán pasos adicionales para confirmar la actualización, aceptar todas las ventanas emergentes hasta que se vea la barra de progreso en la pantalla.

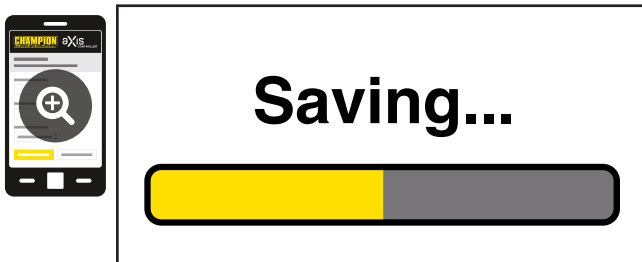
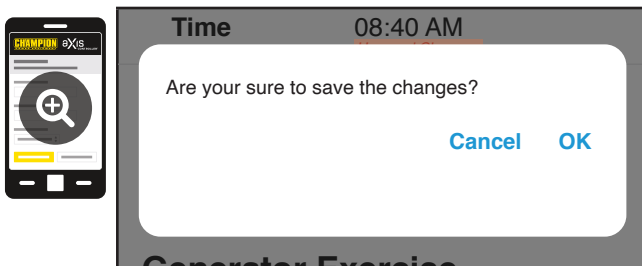

- Establezca la frecuencia y el horario de las pruebas de operación de HSB.

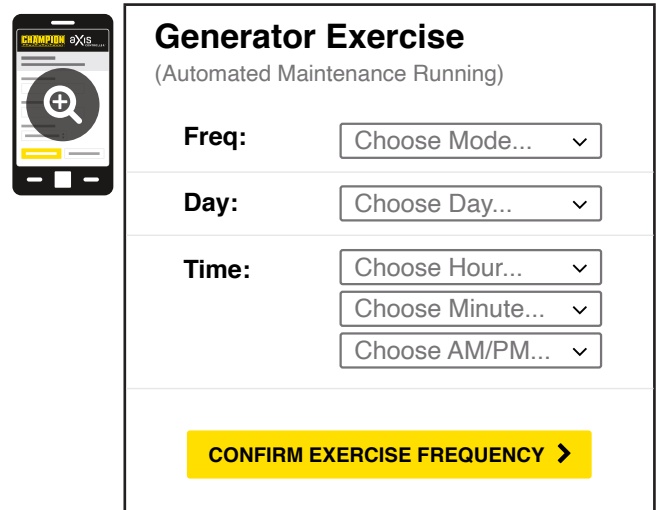

- Confirme y guarde los ajustes antes de continuar. Cambios sin confirmar están resaltados.

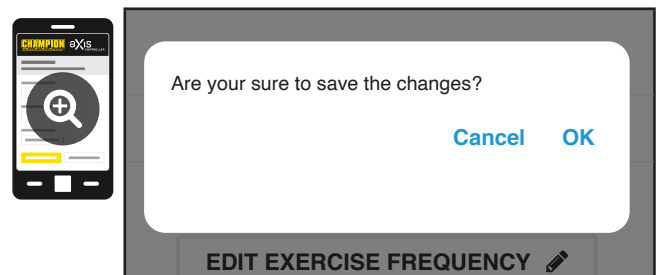
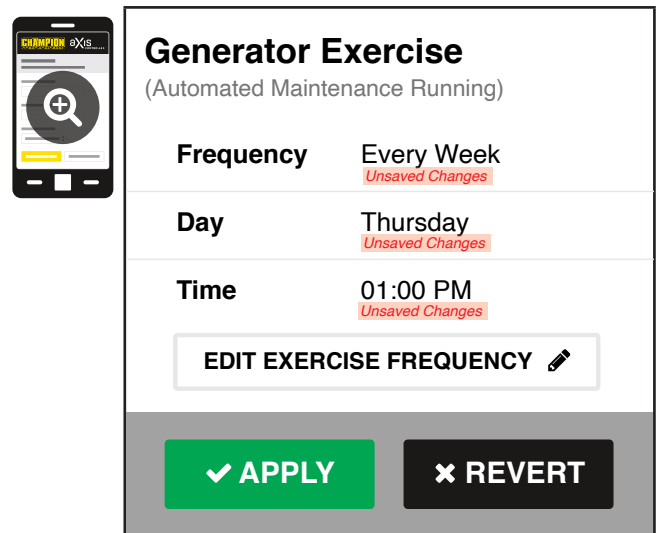

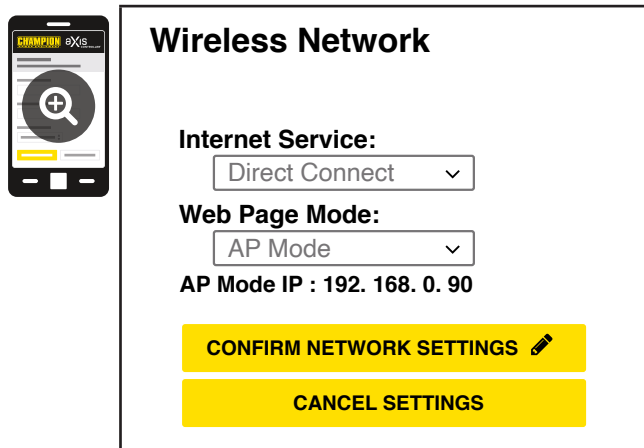

9. La configuración de red inalámbrica no se utiliza en este momento. Los valores predeterminados (que se muestran a continuación) no deben ajustarse. El ajuste de estas configuraciones de fábrica requerirá que un electricista certificado lo corrija.



10. La hora, la fecha y la información del ejercicio se han configurado para el aXis ATS y HSB. Puede cerrar el navegador y desconectarse del Wi-Fi, o pasar al paso 2 de la siguiente sección "ESTADO DEL ATS Y HSB CON WIFI".

## Estado ATS y HSB con WIFI

- Utilizando un dispositivo habilitado para WIFI, conéctese a la red WIFI "Champion HSB" siguiendo los pasos 1, 2 y 3 del método de configuración WIFI.
- Después de cargar la página de configuración del generador de reserva doméstica, localice y haga clic en el icono  de la esquina inferior derecha de la página.
- Ahora está viendo la página de estado de ATS y HSB. Elementos como el voltaje, la frecuencia, la corriente, etc. pueden verse tanto para la energía de la red eléctrica como para la de HSB. Toda la información es en tiempo real. Hay tres pestañas localizadas en la parte superior de la página.  ATS, GEN y LMM. Cada pestaña mostrará el estado del interruptor de transferencia, del generador de reserva doméstica o del módulo o módulos de gestión de carga, respectivamente.
- Cuando termine de ver el estado del ATS, el generador y el LMM, cierre el navegador y desconéctese de la WIFI.

## Conexión de los sistemas de gestión de carga

Las siguientes instrucciones pertenecen únicamente a los módulos de gestión de carga (LMM) de aXis Controller® que utilizan la comunicación de la onda portadora de la línea de transmisión (PLC). Si se instalan uno o más LMM en la casa, instálelos según las instrucciones de instalación incluidas con el LMM antes de continuar.

## Sistema de enseñanza

Después de que la instalación y el cableado se completen, enseñe al ATS qué cargas se conectan mediante el siguiente procedimiento. La enseñanza del sistema solo es necesario si se instalaron 1 o más LMM, O si se utilizan AC1 o AC2 para gestionar las cargas.

- Ponga el disyuntor Champion aXis Controller® ATS UTILITY en posición APAGADO. El generador se pondrá en marcha y funcionará automáticamente.
- Confirme que las cargas administradas están todas funcionando.
- Presione y mantenga presionado el botón marcado "LEARN" durante 8 segundos. ATS apagará las cargas administradas una a una hasta que todas estén apagadas. ATS hará parpadear los LED que indican que la función está en proceso.
- Después de que ATS se haya aprendido todas las cargas, las unidades LMM volverán a funcionar normalmente.
- La configuración de la instalación se mantiene ahora en la memoria y no se verá afectada por los cortes de energía.
- Vuelva a poner el disyuntor de UTILITY en la posición ON. ATS transferirá la carga de vuelta a la red eléctrica y el generador se enfriará y se apagará.
- Repita este proceso si se añaden o se quitan unidades LMM del sistema.

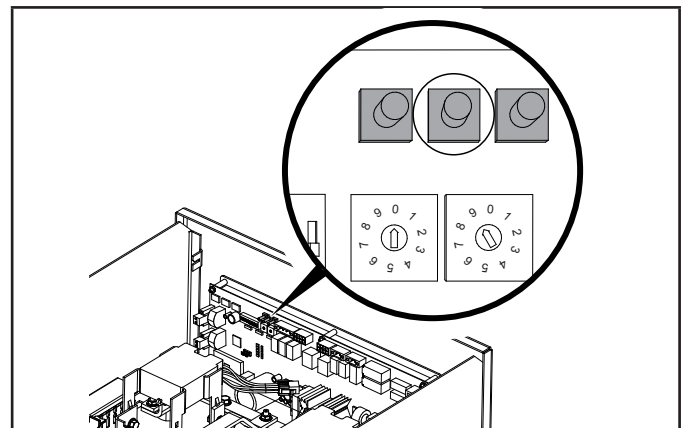

## Comprobación del sistema completo

- Abra el interruptor de red eléctrica para la prueba del sistema completo, cierre el disyuntor después de confirmar que todos los sistemas funcionan.
- Después de que el interruptor de red eléctrica se abre, el motor arranca automáticamente.
- El panel de control del ATS aXis se reiniciará con la energía del generador y controlará la conmutación de los relés de enganche.

4. La vivienda está ahora alimentada por el generador. Si se han instalado los módulos de gestión de carga (LMM), se activarán después de 5 minutos.
5. Cerrar el disyuntor de la red eléctrica.
6. El sistema está ahora completamente funcional.
7. Vuelva a ubicar el frente muerto deslizándolo de abajo hacia arriba dentro del gabinete; el panel debe encajar en las protuberancias del pestillo de la puerta. Asegúrelo en el soporte del frente muerto con la tuerca y el perno incluidos.
8. Vuelva a colocar la puerta y asegúrela con los herrajes incluidos. Se recomienda asegurar la puerta con una cerradura.
9. Vuelva al HSB y verifique que el controlador está en modo "AUTO". Confirme que los iconos indican que la energía de la red eléctrica está activa, que el relé del lado de la red eléctrica está cerrado y que la vivienda está recibiendo energía.
10. Cierre y bloquee las cubiertas del HSB y devuelva las llaves al cliente.

**NEMA 1** – Este tipo de ATS cerrado es solo para instalaciones interiores.

**NEMA 3R** – Este tipo de ATS cerrado es similar a la caja para interiores, excepto que es una carcasa resistente a la intemperie y se requiere para instalaciones exteriores según el código. El gabinete tiene aberturas en la parte inferior, y requiere conexiones herméticas al agua cuando se instala en el exterior según el código. Esta carcasa también puede utilizarse en interiores.

## ESPECIFICACIONES

Modelo	102007	102008	102010
Clasificación de servicio	Clasificación de entrada de servicio		
Estilo de gabinete	Tipo Exterior 3R		
Amperaje máximo	200	150	100
Voltios nominales	120/240		
Tipo de transición	Transición abierta, "break-before-make" (el interruptor interrumpe la conexión con la red eléctrica antes de conectarse a la fuente de alimentación alternativa)		
Cotizado ETL - Conforme a	CSA Std. C22.2 NO. 100 UL Std. NO. 1008		
Circuitos de gestión de carga	4		
Peso	48.1 lb. (21.8 kg)	44.5 lb. (20.2 kg)	46.7 lb. (21.2 kg)
Altura	28 in. (710 mm)		
Ancho	20 in. (507 mm)		
Profundidad	8.3 in. (210 mm)		

### Especificaciones técnicas

- 22kAIC, no hay clasificación de corriente de corto plazo.
- Adecuado para su uso de acuerdo con el Código Eléctrico Nacional, NFPA 70.
- Adecuado para el control de motores, bombillas de descarga eléctrica, bombillas de filamento de tungsteno y equipos de calefacción eléctrica, en los que la suma de los valores de amperios de carga completa del motor y los valores de amperios de las demás cargas no supera el valor de amperios del interruptor, y la carga de tungsteno no supera el 30% de la capacidad del interruptor.
- La carga continua no debe exceder el 80% de la capacidad del interruptor.
- El aXis® ATS utiliza relés para seleccionar la fuente para la salida de carga. Este sistema es del tipo de transición abierta o "break-before-make" y en ningún caso se cerrarán simultáneamente ambos relés de fuente. En caso de fallo del sistema, sólo permanecerá cerrado un relé para evitar la retroalimentación a las líneas de la red pública.
- Cableado de voltaje de línea: Cu o AL, min 60 °C, mín. AWG 1 – máx. AWG 000, torque a 250 in-lb.
- Cableado de señales o de comunicaciones: Cu o AL, min 60 °C, mín. AWG 22 – máx. AWG 12, torque a 28-32 in-oz.
- Todas la tuercas de conexión están clasificados AL9CU - clasificados a 90°C

**Tipo Exterior 3R** – Este tipo de ATS cerrado es una carcasa resistente a la intemperie y se requiere para instalaciones exteriores según el código. La carcasa tiene aberturas en la parte inferior y lateral, y requiere conexiones herméticas al agua cuando se instala en el exterior según el código. Esta carcasa también puede utilizarse en interiores.

102007, 102008, 102010 Diagrama de cableado del ATS

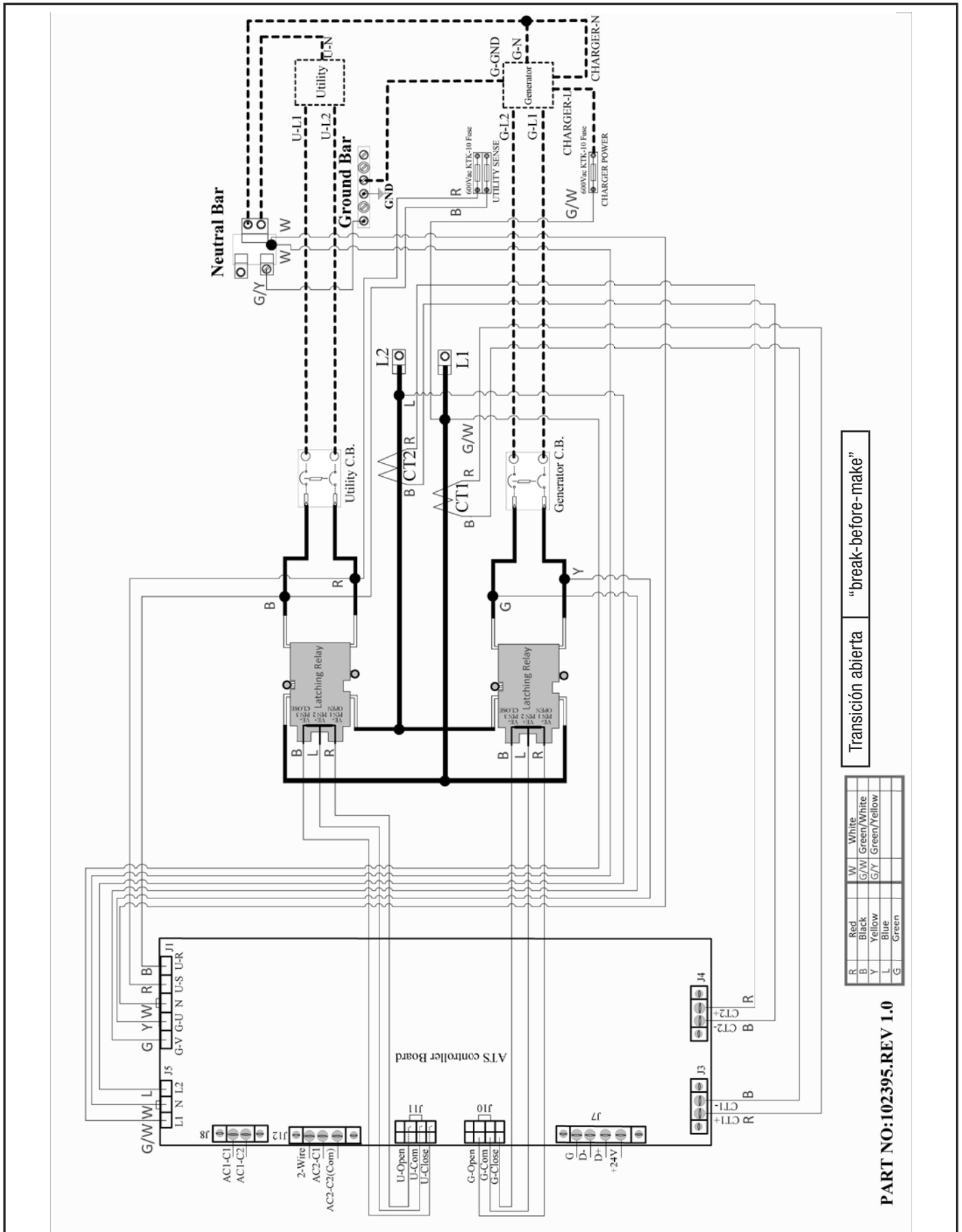

Transición abierta "break-before-make"

R	Red	W	White
B	Black	G/W	Green/White
Y	Yellow	G/Y	Green/Yellow
L	Blue		
G	Green		

PART NO:102395.REV 1.0

## **GARANTÍA**

Cada interruptor de transferencia o accesorio de Champion está garantizado contra fallos mecánicos o eléctricos por defectos de fabricación durante un período de **24 meses** después del envío de la fábrica. La responsabilidad del fabricante durante este período de garantía se limita a la reparación o sustitución, sin cargo alguno, de los productos que resulten defectuosos bajo uso o servicio normales cuando se devuelvan a la fábrica y con gastos de transporte pagados por adelantado. La garantía no es válida para los productos que han sido sometidos a una instalación inadecuada, uso indebido, alteración, abuso o reparación no autorizada. El fabricante no ofrece ninguna garantía con respecto a la idoneidad de los productos para la aplicación particular de un usuario y no asume ninguna responsabilidad por la selección e instalación adecuadas de sus productos. Esta garantía sustituye a todas las demás garantías, expresas o implícitas, y limita la responsabilidad del fabricante por los daños al costo del producto.

Esta garantía le otorga derechos legales específicos, y es posible que tenga otros derechos, que varían de un estado a otro.